

PENTAX™

SLR Digital Camera

**istDs*

Manuale Istruzioni



PictBridge

Per ottenere le massime prestazioni dalla vostra foto-
videocamera, prima di utilizzarla leggete il Manuale
Istruzioni.

Grazie per aver acquistato una fotocamera digitale PENTAX **istDS*. Vi invitiamo a leggere con attenzione il presente manuale, e a conservarlo accuratamente: è uno strumento prezioso che vi consentirà una conoscenza approfondita delle molte funzioni e caratteristiche di questo apparecchio, e potrà servirvi anche in seguito, per future consultazioni.

Obiettivi utilizzabili

In generale, gli obiettivi utilizzabili con questa fotocamera sono quelli delle serie DA, D FA e FA J e gli obiettivi dotati della posizione **A** (Auto) sulla ghiera dei diaframmi.

Per usare qualsiasi altro obiettivo o accessorio, consultate le pagine 37 e 179.

A proposito di copyright

Le immagini scattate con la **istDS* per scopi diversi da un utilizzo personale, non sono utilizzabili se non nel rispetto delle normative sul diritto d'autore vigenti. Anche nel caso di un uso personale possono sussistere delle limitazioni, ad esempio per quanto concerne riprese eseguite nel corso di manifestazioni, all'interno di insediamenti industriali, o destinate alla pubblica visione. Tenete inoltre presente che le immagini eseguite a scopo commerciale non possono essere impiegate se non nell'ambito degli scopi per i quali ne sono stati sanciti i diritti.

Informazioni sui marchi di fabbrica

- PENTAX e smc PENTAX sono marchi di fabbrica di PENTAX Corporation.
- Il logo SD  è un marchio di fabbrica.
- Tutte le altre denominazioni di marca o prodotto corrispondono a marchi di fabbrica o a marchi registrati di proprietà dei rispettivi detentori.

Agli utenti di questa fotocamera

- Esiste la possibilità che i dati registrati vengano cancellati o che la fotocamera non funzioni correttamente se utilizzata nei pressi di installazioni che generino radiazioni elettromagnetiche di forte entità o campi magnetici.
- Il pannello a cristalli liquidi utilizzato per il display è costruito con tecnologie di alta precisione, che assicurano una percentuale di pixel funzionanti pari al 99,99% o superiore. Tenete però presente che lo 0,01% o meno di pixel può non illuminarsi o illuminarsi in modo errato. Naturalmente questo fatto non ha alcuna rilevanza sull'immagine registrata.

Questo prodotto supporta PRINT Image Matching III. L'utilizzo combinato di fotocamere digitali, stampanti e software PRINT Image Matching aiuta i fotografi a produrre immagini più fedeli alle loro intenzioni.

Alcune funzioni non sono disponibili con le stampanti non compatibili con PRINT Image Matching III.

Copyright 2001 Seiko Epson Corporation. Tutti i diritti sono riservati.

PRINT Image Matching è un marchio di fabbrica della Seiko Epson Corporation.

Il logo PRINT Image Matching è un marchio di fabbrica della Seiko Epson Corporation.

Informazioni su PictBridge

"PictBridge" consente all'utente il collegamento diretto tra fotocamera e stampante, utilizzando lo standard unificato per la stampa diretta delle immagini. È possibile stampare direttamente le immagini dalla fotocamera eseguendo alcune semplici operazioni.

- Le illustrazioni e le visualizzazioni del monitor LCD raffigurate nel presente manuale possono differire leggermente da quanto visibile sul prodotto reale.

UTILIZZO SICURO DELLA FOTOCAMERA

Sebbene l'apparecchio sia stato progettato con particolare attenzione alla sicurezza, durante il suo utilizzo vi richiediamo la massima attenzione alle voci contrassegnate dai seguenti simboli.



Avvertenza

Questo simbolo indica precauzioni la cui mancata osservanza può causare serie lesioni personali.



Attenzione

Questo simbolo indica precauzioni la cui mancata osservanza può causare danni personali di lieve o media entità o danni materiali.

PRECAUZIONI RIGUARDANTI LA FOTOCAMERA



Avvertenza

- Non cercate mai di smontare l'apparecchio o di modificarlo. All'interno della fotocamera sono presenti circuiti ad alto voltaggio che potrebbero provocare forti scariche elettriche.
- Non toccate mai componenti interni della fotocamera eventualmente esposti a seguito di cadute o rotture di varia natura: c'è il rischio di subire forti scariche elettriche.
- Per prevenire il rischio di ingestione, mantenete la scheda di memoria SD fuori della portata dei bambini. Nel caso di ingestione accidentale rivolgetevi immediatamente ad un medico.
- Avvolgere la cinghia intorno al collo può comportare dei pericoli. In particolare assicuratevi che i bambini più piccoli non compiano tale operazione.
- Non guardate mai direttamente il sole con la fotocamera dotata di teleobiettivo, perché potreste riportare danni agli occhi. La visione diretta del sole attraverso un teleobiettivo può causare la perdita della vista.
- Tenete le batterie fuori dalla portata dei bambini. Nel caso in cui vengano inghiottite incidentalmente, rivolgetevi immediatamente ad un medico.
- Utilizzate esclusivamente l'alimentatore a rete dedicato a questo apparecchio, con alimentazione e tensione adeguate. L'utilizzo di adattatori a rete non specifici per questo prodotto o l'utilizzo dell'adattatore a rete specifico con un'alimentazione o una tensione non adeguata possono provocare incendi, scariche elettriche o guasti alla fotocamera.
- Se doveste rilevare irregolarità nell'uso, come fumo o un odore inconsueto, interrompete immediatamente l'uso, rimuovete le batterie o l'adattatore a rete e contattate il più vicino centro assistenza PENTAX. Proseguire nell'uso in queste condizioni può provocare incendi o scariche elettriche.
- Durante i temporali, interrompete l'uso e scollegate l'adattatore AC dalla rete elettrica dall'alimentazione. Proseguire nell'uso in queste condizioni può provocare danni all'apparecchio, incendi o scariche elettriche.



Attenzione

- Non cercate di aprire, cortocircuitare o gettare le batterie nel fuoco. Le batterie potrebbero esplodere o prendere fuoco.
- Non cercate di caricare batterie diverse da quelle ricaricabili Ni-MH. Le batterie potrebbero esplodere o prendere fuoco. Fra i vari tipi di batterie utilizzabili con questo apparecchio, solo quelle Ni-MH sono ricaricabili.
- Togliete immediatamente la batteria dalla fotocamera nel caso in cui si surriscaldi o fuoriesca fumo dall'apparecchio. In fase di rimozione, fate attenzione a non ustionarvi.
- Alcune parti della fotocamera possono surriscaldarsi durante l'utilizzo. In tal caso, è necessario maneggiare l'apparecchio con precauzione per prevenire il rischio di ustioni.
- Durante l'utilizzo del flash, non copritelo con un dito o con gli abiti, perché potrebbero riportare bruciature.

PRECAUZIONI RELATIVE ALLE BATTERIE

- Utilizzate esclusivamente batterie idonee a questa fotocamera. L'impiego di altri tipi di batterie potrebbe provocare surriscaldamento o esplosione.
- Sostituite le batterie contemporaneamente. Non mischiate batterie vecchie con altre nuove, di altra marca o tipo poiché sussiste il rischio di esplosione o surriscaldamento.
- Le batterie vanno inserite correttamente seguendo le polarità (+ e -) indicate sulle batterie stesse e sulla fotocamera.
- Le batterie a stilo AA al litio o alcaline e le batterie CR-V3 non sono ricaricabili. Non aprite le batterie. Tentativi di ricaricare batterie non ricaricabili ed apertura delle batterie possono provocare esplosioni e surriscaldamenti.

Cautele durante l'impiego

- Viaggiando all'estero, portate con voi l'elenco dei centri assistenza nel mondo (Worldwide Service Network), inclusi nella confezione. Questo documento vi sarà utile nel caso di problemi con la fotocamera durante la vostra permanenza all'estero.
- Nel caso la fotocamera sia rimasta inutilizzata per un periodo prolungato, verificatene il corretto funzionamento, soprattutto nel caso si debbano scattare immagini importanti (come matrimoni o viaggi). Non si garantisce l'integrità dei dati registrati se non è possibile effettuare la registrazione, la riproduzione, il trasferimento dei dati al computer o altre funzioni essenziali a causa di malfunzionamenti della fotocamera o del supporto di registrazione (scheda di memoria SD) o simili.
- Non pulite l'apparecchio con detergenti organici, come solventi o alcool.
- Evitate ambienti con temperatura o umidità troppo elevate. Non abbandonate la fotocamera all'interno di un veicolo, perché la temperatura potrebbe risultare eccessiva.
- Non riponete la fotocamera vicino a conservanti, pesticidi o prodotti chimici. Per un riposo prolungato, toglietela dall'astuccio e conservatela in un ambiente ben aeraggiato, in modo da prevenire la formazione di muffe.
- Questa fotocamera non è impermeabile e non può essere utilizzata in luoghi dove possa venire a contatto con pioggia o acqua.
- Evitate di sottoporre l'apparecchio a forti vibrazioni, colpi o pressioni. Dovendola portare su mezzi di trasporto, protegetela con una imbottitura adeguata.
- Il campo delle temperature compatibili con l'impiego dell'apparecchio è compreso tra 0°C e 40°C.

- Il display a cristalli liquidi può oscurarsi a temperature elevate, ma riprende la normale funzionalità col normalizzarsi della temperatura.
- Alle basse temperature, la velocità di risposta dei cristalli liquidi rallenta. E' una caratteristica normale e non va considerata un difetto.
- Per mantenere la fotocamera in efficienza, si raccomanda un check-up ogni uno o due anni.
- Improvvisi sbalzi di temperatura possono provocare la formazione di condensa all'interno e all'esterno dell'apparecchio. Per rendere più graduale il cambiamento di temperatura ed evitare il contatto della fotocamera fredda con l'umidità dell'aria, tenetela in un sacchetto di polietilene, estraendola solo dopo che la temperatura si sia stabilizzata.
- Sporczia, sabbia, polvere, liquidi, sale e gas tossici possono provocare seri danni alla fotocamera, che va protetta contro questi agenti esterni. Se l'apparecchio si bagna, asciugatelo immediatamente.
- Per quanto riguarda la scheda di memoria fate riferimento a "Precauzioni nell'utilizzo di schede di memoria SD" (p.30).
- Per rimuovere eventuale polvere accumulata sull'obiettivo o sul mirino usate una pompetta o un pennellino specifico per la pulizia delle ottiche. Non utilizzate mai bombolette spray, perché potrebbero causare danni alle ottiche.
- Per prevenire danni o malfunzionamenti, evitate di premere con forza sul monitor LCD.

Indice

UTILIZZO SICURO DELLA FOTOCAMERA	1
PRECAUZIONI RIGUARDANTI LA FOTOCAMERA	1
PRECAUZIONI RELATIVE ALLE BATTERIE	2
Cautele durante l'impiego	2
Indice	4
Sommaro del presente Manuale Istruzioni	9

Prima di usare la fotocamera 11

Caratteristiche della fotocamera *iStDS	12
Il contenuto della confezione	13
Comandi e parti operative	14
Fotocamera	14
Indicazioni nel monitor LCD	16
Indicazioni nel mirino	20
Indicazioni sul pannello LCD	22

Preparazione alla ripresa 23

Montaggio della cinghia	24
Inserimento delle batterie	25
Batterie	26
Indicatore di livello batteria	27
Capacità di memorizzazione approssimata e autonomia in riproduzione (batterie nuove)	27
Uso dell'alimentatore a rete (opzionale)	28
Inserimento/Rimozione della scheda di memoria SD	29
Pixel registrati e Qualità	31
Accensione e spegnimento della fotocamera	32
Impostazioni iniziali	33
Impostazione della lingua	33
Impostazione di data ed ora	35
Montaggio dell'obiettivo	37
Regolazione diottrica del mirino	39

Procedure base

41

Procedure base di ripresa	42
Come impugnare la fotocamera	42
Lasciare alla fotocamera la scelta delle impostazioni ottimali	43
Selezione della modalità appropriata in base al tipo di scena	47
Uso dello zoom	48
Uso del flash incorporato	49
Uso del flash incorporato Flash	49
Altre modalità di ripresa	53
Riprese in sequenza	53
Riprese con autoscatto	55
Ripresa con telecomando (Telecomando F: venduto separatamente).....	59
Uso del sollevamento manuale dello specchio per prevenire vibrazioni della fotocamera.....	62
Visione di fotografie	63
Visione delle immagini	63
Riproduzione ingrandita delle immagini.....	65
Visualizzazione di nove immagini	66
Presentazione.....	68
Collegamento della fotocamera ad apparecchi Audio/Video	70
Elaborazione delle immagini coi filtri	71
Eliminazione delle immagini	73
Eliminazione di una singola immagine.....	73
Eliminazione di tutte le immagini	74
Eliminazione delle immagini selezionate (dalla visualizzazione a nove immagini)	75
Protezione contro eliminazioni indesiderate (Proteggi)	77
Impostazione del servizio di stampa (DPOF)	79
Stampa di singole immagini.....	79
Impostazioni per tutte le immagini	81
Stampa con PictBridge	83
Impostazione dei modi di trasferimento dati	84
Collegamento della fotocamera ad una stampante	85
Stampa di singole immagini.....	86
Stampa di tutte le immagini	88
Stampa delle immagini con le impostazioni DPOF.....	90
Scollegamento del cavo dalla stampante	90

Guida ai menu

91

Funzioni attivabili a pulsante	92
Modo Ripresa	92
Riproduzione.....	94
Uso dei menu	96
Come utilizzare i menu	96
Impostazioni del menu [ Param. cattura]	98
Impostazioni del menu [ Riproduzione]	98
Impostazioni del menu [ ↓ Preferenze]	99
Impostazioni del menu [C Impos. Person.]	100
Uso del menu Fn	102
Modo di Ripresa.....	102
Riproduzione.....	103
Uso della ghiera dei modi	104
Guida alle funzioni	107

Impostazione dei pixel di registrazione e della qualità.	108
Impostazione della tonalità	108
Impostazione dei pixel di registrazione.....	109
Impostazione della qualità	110
Impostazione di Saturazione/Nitidezza/Contrasto	111
Impostazione del bilanciamento del bianco	112
Impostazione della sensibilità	115
Impostazione dello spazio colore.....	117
Messa a fuoco	118
Uso dell'autofocus	118
Regolazione manuale della messa a fuoco	
(Messa a fuoco manuale)	121
Selezione del punto di messa a fuoco	
(Punto di messa a fuoco).....	123
Per bloccare la messa a fuoco (Blocco AF).....	125
Impostazione dell'esposizione	127
Effetti di diaframma e tempo di posa	127
Scelta del metodo di misurazione esposimetrica.....	130
Per cambiare modo di esposizione.....	132
Impostazione dell'esposizione	141
Per cambiare automaticamente l'esposizione (Auto Bracketing)	143
Impostazione del bracketing automatico	145
Uso del flash incorporato Flash	146
Compensazione dell'emissione del flash.....	146

Consentire la ripresa durante la ricarica del flash.....	147
Possibilità del flash nei diversi modi di esposizione	147
Distanza e diaframma usando il flash incorporato.....	149
Compatibilità degli obiettivi DA, D FA, FA J, FA e F col flash incorporato.....	151
Uso di un flash esterno (Opzionale)	153
Impostazioni in riproduzione	160
Per cambiare il metodo di visualizzazione	160
Visualizzazione delle aree sovraesposte.....	160
Impostazione dell'intervallo per la presentazione	161
Impostazioni della fotocamera.....	162
Formattazione della scheda di memoria SD.....	162
Attivazione e disattivazione del segnale acustico.....	163
Per cambiare la data, l'ora e il formato di visualizzazione	163
Impostazione dell'ora mondiale	164
Impostazione della lingua di visualizzazione	167
Turning the Guide Display On and Off.....	167
Regolazione della luminosità del monitor LCD	168
Scelta del formato di uscita video	168
Impostazione dello spegnimento automatico.....	169
Ripristino del numero file	169
Impostazione della Revisione	170
Ritorno alle impostazioni iniziali	171
Ripristino dei menu Param. cattura/Riproduzione/Preferenze.....	171
Ripristino del menu delle funzioni personalizzate.....	172
 Appendice	 173
Impostazioni predefinite.....	174
Funzioni della fotocamera in combinazione con diversi obiettivi	177
Note su [Uso ghiera apertura].....	179
Pulizia del CCD.....	180
Accessori opzionali	182
Alimentatore a rete D-AC10.....	182
Cavo di scatto CS-205.....	182
Telecomando F.....	182
Accessori flash.....	182
Accessori per il mirino.....	183
Custodia della fotocamera	184
Varie	184

Messaggi di errore	185
Problemi di ripresa e relative soluzioni	187
Caratteristiche Principali.....	189
Caratteristiche del telecomando (opzionale)	191
Glossario	192
Indice.....	196
GARANZIA	200

Sommario del presente Manuale Istruzioni

Il Manuale Istruzioni che state leggendo, si compone dei seguenti capitoli.

1 Prima di usare la fotocamera

Illustra le caratteristiche della fotocamera, gli accessori e le denominazioni delle varie parti.

2 Preparazione alla ripresa

Spiega ciò che è necessario fare dall'acquisto della fotocamera all'inizio della ripresa. Leggetelo con attenzione e attenetevi alle indicazioni fornite.

3 Procedure base

Spiega le procedure per scattare, rivedere e stampare le fotografie. Leggetelo per acquisire le informazioni di base riguardanti la ripresa, la visione e la stampa.

4 Guida ai menu

Illustra le funzioni della **istDS* attraverso i pulsanti e l'utilizzo dei menu.



5 Guida alle funzioni

Illustra altre funzioni per affinare la vostra padronanza della **istDS*.

6 Appendice

Spiega la risoluzione dei problemi, illustra accessori opzionali e fornisce informazioni aggiuntive.

Il significato dei simboli utilizzati in queste Istruzioni è spiegato qui di seguito.

	Indica la pagina di riferimento ove trovare una spiegazione per la relativa operazione.
	Indica informazioni utili.
	Indica precauzioni da prendere durante l'uso della fotocamera.

1 Prima di usare la fotocamera

Prima dell'utilizzo, verificate il contenuto della confezione e la denominazione dei comandi operativi.

Caratteristiche della fotocamera <i>*istDS</i>	12
Il contenuto della confezione	13
Comandi e parti operative	14

- Utilizza un CCD da 23,5×15,7 mm con 6,1 milioni di pixel effettivi, per immagini di precisione ed ampia gamma dinamica.
- Dispone di sensore AF con 11 punti di messa a fuoco. I 9 sensori centrali coprono un'ampia area con lettura a croce.
- Messa a fuoco manuale migliorata utilizzando un ampio mirino simile a quello di una reflex 35mm convenzionale, con ingrandimento 0,95×. Dispone anche di una funzione di sovrapposizione dei punti di messa a fuoco allo schermo di visione nel mirino e illuminati in rosso.
- Usate batterie CR-V3, batterie stilo (AA) al litio, ricaricabili Ni-MH o alcaline.
- La fotocamera adotta concetti di progettazione universale per facilitarne l'impiego a tutti, come il monitor LCD ad alta risoluzione con caratteri grandi e i pulsanti di facile utilizzo.

L'area (angolo di campo) fotografata dalla **istDS* differisce da quella di una reflex 35 mm che utilizzi lo stesso obiettivo, perché la pellicola 35 mm e il CCD hanno formati diversi.

Formati per pellicola 35 mm e CCD

Pellicola 35 mm	: 36×24 mm
<i>*istDS</i> CCD	: 23,5×15,7 mm

A parità di angolo di campo, l'obiettivo utilizzato sul formato 35 mm deve avere una focale di circa 1,5 volte superiore rispetto a quello utilizzato con la **istDS*. Per ricavare la focale che dia la stessa inquadratura, dividete la lunghezza focale dell'obiettivo 35mm per 1,5.

Esempio) Per ottenere la stessa immagine data da un obiettivo da 150 mm su una fotocamera 35 mm

$$150 \div 1,5 = 100$$

Con la **istDS* occorre impiegare un obiettivo da 100 mm.

Reciprocamente, moltiplicate la lunghezza focale dell'obiettivo usato sulla **istDS* per 1,5 per determinare la focale equivalente con le fotocamere 35 mm.

Esempio) Impiegando un obiettivo da 300 mm con la **istDS*

$$300 \times 1,5 = 450$$

La focale è equivalente ad un 450 mm su una fotocamera 35 mm.

I seguenti accessori sono forniti in dotazione con la fotocamera. Verificate la presenza di tutti gli accessori.



Coperchio del contatto caldo Fk
(Installato sulla fotocamera)



Conchiglia oculare FL
(Installato sulla fotocamera)



Coprioculare ME

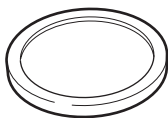

Tappo della baionetta
(Installato sulla fotocamera)

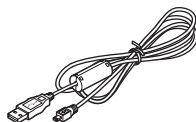

Cavo USB
I-USB17

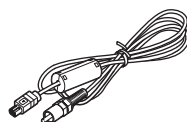

Cavo Video
I-VC28

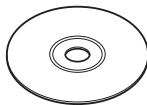

Software (CD-ROM)
S-SW28

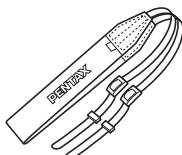

Cinghia
O-ST10

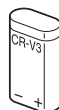

Batterie al litio
CR-V3 (due)

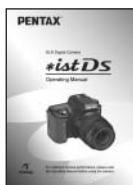

Manuale Istruzioni
(il presente manuale)

Fotocamera

1

Prima di usare la fotocamera

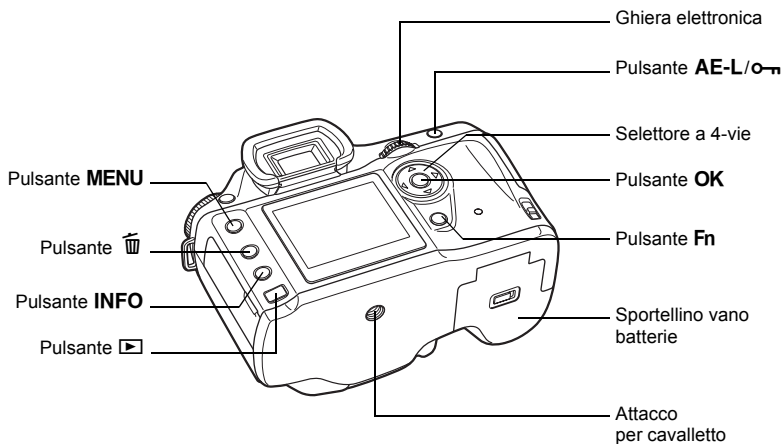
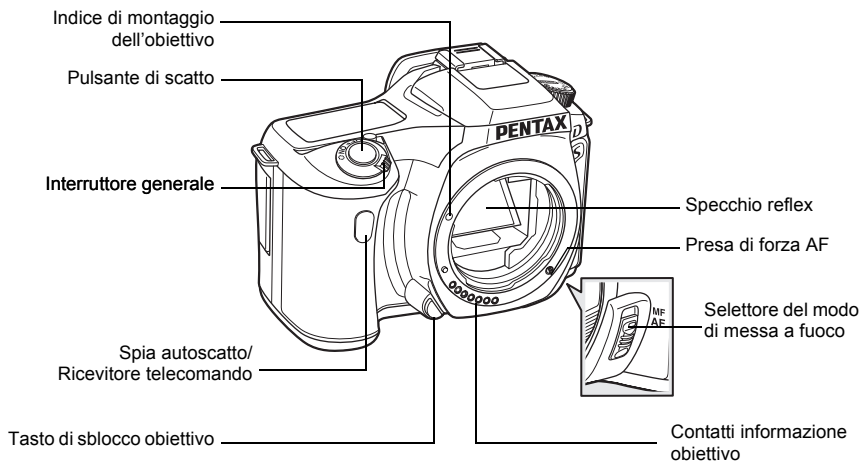

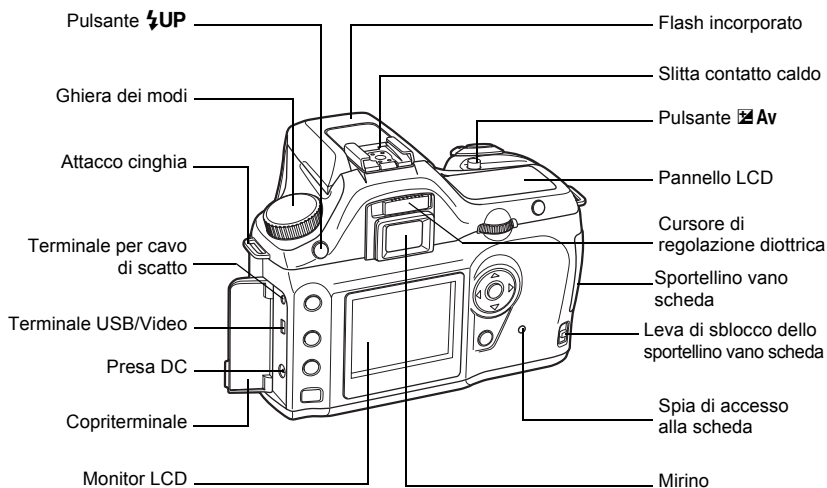

Indicazioni nel monitor LCD

Le seguenti indicazioni vengono visualizzate sul monitor LCD in base allo stato della fotocamera.

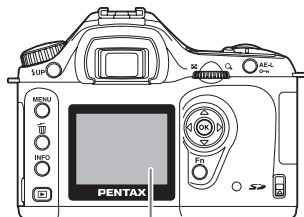

Monitor LCD

1

Prima di usare la fotocamera

All'accensione o regolando la ghiera dei modi

Le indicazioni guida compaiono sul monitor LCD per tre secondi all'accensione, oppure spostando la ghiera dei modi.



Selezionate [Off] per [Vis. guida] nel menu [X] Preferenze per non mostrare indicazioni. (p.99)

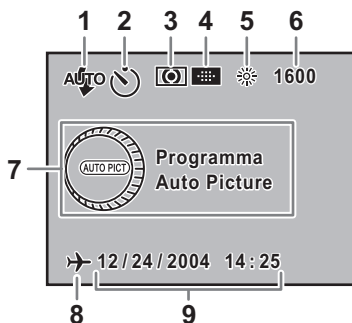

- 1 Modalità flash
(Appare il modo attivato) (p.49)
- 2 Modalità drive (p.102)
- 3 Esposizione AE (p.130)
- 4 Punti di misurazione AF (p.123)
- 5 Bilanciamento del bianco (p.112)
- 6 Sensibilità (p.115)
- 7 Modalità di ripresa
(Posizione della ghiera dei modi) (p.104)
- 8 Visualizzazione dell'ora mondiale (p.164)
- 9 Data e ora (p.163)

* Le indicazioni 3,4,5 e 6 compaiono soltanto selezionando un'impostazione diversa da quella predefinita. 8 compare solo quando è attivata l'ora mondiale.

Riproduzione

La fotocamera commuta le varie schermate ad ogni pressione del pulsante **INFO** in fase di riproduzione.



Si possono cambiare le informazioni visualizzate all'inizio premendo il pulsante . (p.160)

1

Prima di usare la fotocamera

● Informazioni dettagliate

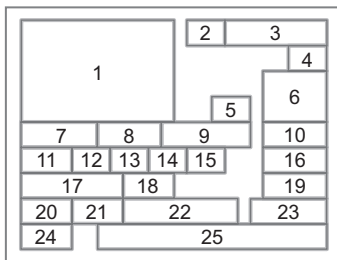
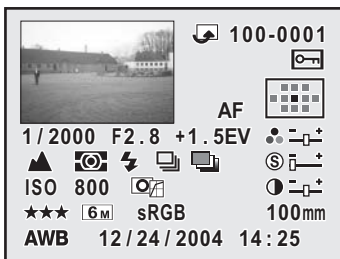

- | | |
|--|--|
| 1 Immagini riprese | 13 Modo flash (p.49) |
| 2 Icona rotazione (p.64) | 14 Modalità drive (p.102) |
| 3 Numero della cartella e numero file (p.169) | 15 Auto Bracketing (p.145) |
| 4 Icona Proteggi (p.77) | 16 Nitidezza (p.111) |
| 5 Modo di messa a fuoco (p.118) | 17 Sensibilità ISO (p.115) |
| 6 Punti di messa a fuoco (p.123) | 18 Aspetto dell'immagine (p.108) |
| 7 Tempo di posa (p.134) | 19 Contrasto (p.111) |
| 8 Diaframma (p.136) | 20 Qualità (p.110) |
| 9 Compensaz. EV (p.141) | 21 Pixel registrati (p.109) |
| 10 Saturazione (p.111) | 22 Spazio colore (p.117) |
| 11 Modalità di ripresa (p.104) | 23 Focale dell'obiettivo |
| 12 Esposizione AE (p.130) | 24 Bilanciamento del bianco (p.112) |
| | 25 Data ed ora di ripresa (p.163) |

● Visualizzazione istogramma

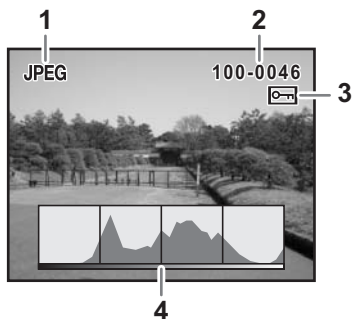

- 1 Qualità di ripresa
- 2 Numero della cartella e numero file (p.169)
- 3 Icona Proteggi (p.77)
- 4 Istogramma



- Se è attivata l'opzione Area sovraespos., le aree sovraesposte lampeggiano. (p.160)
- Per muovere verso l'alto o verso il basso la posizione dell'istogramma premete il selettore a 4-vie (▲▼) durante la visualizzazione dell'istogramma.

Indicazioni nel mirino

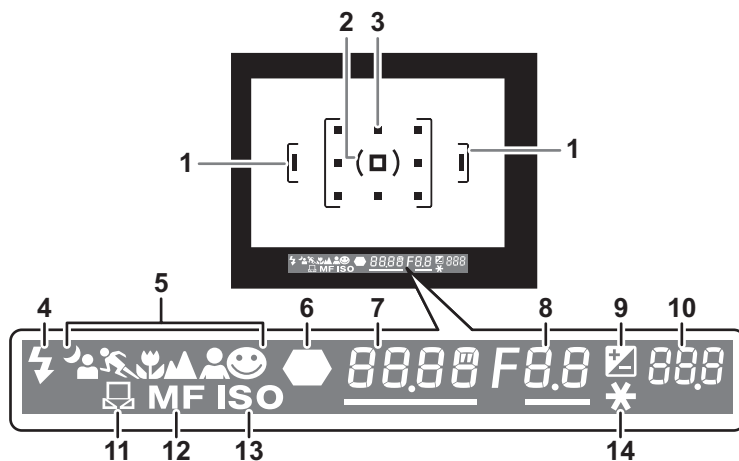

- 1** Cornice autofocus (p.39)
- 2** Area della misurazione Spot (p.130)
- 3** Punto di messa a fuoco (p.123)
- 4** Stato del flash (p.49)
Compare quando il flash è pronto e lampeggia quando il flash è consigliato ma non impostato.
- 5** Icona della modalità picture (p.47)
Compare l'icona della modalità picture in uso.
 🗿 Ritratto, 🌃 Scena notturna, 🏃 Oggetto in movimento, 🌸 Macro, 🏞 Paesaggio, 🧑 Ritratto, 😊 Normale
- 6** Indicatore di messa a fuoco (p.44)
Compare quando l'immagine è a fuoco.
- 7** Tempo di posa (p.134)
Tempo di posa in ripresa o in fase di regolazione (sottolineato quando è possibile cambiarlo con la ghiera elettronica).
- 8** Diaframma (p.136)
Diaframma in ripresa o in fase di regolazione (sottolineato quando è possibile cambiarlo con la ghiera elettronica).
- 9** Compensaz. EV (p.141)
Compare quando la compensazione EV è disponibile o in uso.
Lampeggia lentamente quando si compensa l'emissione del flash.
Lampeggia velocemente quando si compensa l'esposizione e l'emissione del flash.
Il valore impostato viene visualizzato al posto del numero di immagini registrabili.

- 10** Numero di immagini registrabili/Compensazione EV
Mostra il numero di immagini registrabili con le impostazioni di qualità e risoluzione correnti.
Mostra il numero di immagini registrabili in ripresa continua. (p.100)
Il valore della compensazione EV compare quando questa viene impostata. (p.133)
Se è impostata la modalità di esposizione **M** indica la differenza rispetto all'esposizione suggerita. (p.138)
- 11** Bilanciamento del bianco manuale (p.113)
Compare quando si usa il bilanciamento del bianco manuale e lampeggia in fase di regolazione.
- 12** Messa a fuoco manuale (p.121)
Compare quando la messa a fuoco è **MF**.
- 13** Avvertenza di sensibilità ISO (p.116)
Compare quando si supera il valore impostato.
- 14** Indicatore di blocco AE (p.142)
Compare durante il blocco AE.



Premendo a metà corsa il pulsante di scatto il punto di messa a fuoco selezionato è visibile in rosso sovrapposto all'immagine nel mirino. (p.123)

Indicazioni sul pannello LCD

Le seguenti informazioni appaiono sul pannello LCD sulla parte superiore della fotocamera.

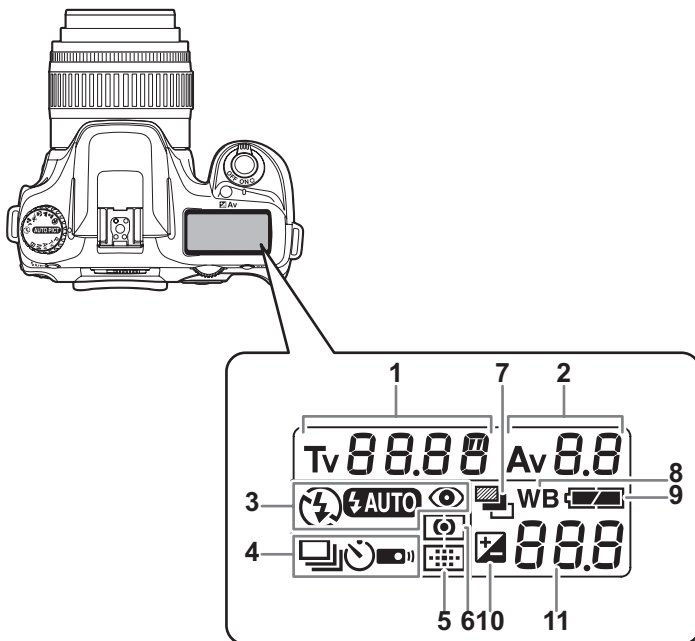

- | | |
|--|---|
| <p>1 Tempo di posa (p.134)</p> <p>2 Diaframma (p.136)</p> <p>3 Modo flash (p.49)</p> <p>⚡ : Il flash incorporato è pronto (quando lampeggia, consiglia l'uso del flash o avvisa che si sta usando un obiettivo incompatibile)</p> <p>🔋 : Flash disattivato</p> <p>📷 : Attivazione automatica</p> <p>👁️ : Riduzione occhi rossi attivata</p> <p>4 Modalità drive (p.102)</p> <p>📷 : Ripresa a scatto singolo</p> <p>📷 : Ripresa in sequenza</p> <p>🕒 : Ripresa con autoscatto</p> <p>📷 : Ripresa con telecomando</p> <p>5 Indicazione dei punti di messa a fuoco (p.123)</p> <p>Nessuna indicazione: Selezione automatica</p> <p>📷 : Selezione manuale</p> <p>📷 : Punto centrale</p> | <p>6 Esposizione AE (p.130)</p> <p>Nessuna indicazione:
Misurazione multi-zona</p> <p>📷 : Misurazione media ponderata al centro</p> <p>📷 : Misurazione Spot</p> <p>7 Bracketing automatico (p.145)</p> <p>8 Bilanciamento del bianco (p.112)
(Non visualizzato se impostato su AUTO)</p> <p>9 Carica della batteria</p> <p>10 Compensaz. EV (p.141)</p> <p>11 Numero di immagini registrabili/
Compensazione EV/Collegamento USB:
PC o Pb (PictBridge)
(PC = Personal Computer (memoria di massa), Pb = PictBridge)</p> |
|--|---|

2 Preparazione alla ripresa

Questo capitolo spiega ciò che è necessario fare dall'acquisto della fotocamera all'inizio della ripresa. Leggetelo con attenzione e attenetevi alle indicazioni fornite.

Montaggio della cinghia	24
Inserimento delle batterie	25
Inserimento/Rimozione della scheda di memoria SD	29
Accensione e spegnimento della fotocamera	32
Impostazioni iniziali	33
Montaggio dell'obiettivo	37
Regolazione diottrica del mirino	39

Montaggio della cinghia

- 1** Passate l'estremità della cinghia attraverso l'occhiello, quindi fermatela facendola passare all'interno della fibbia.

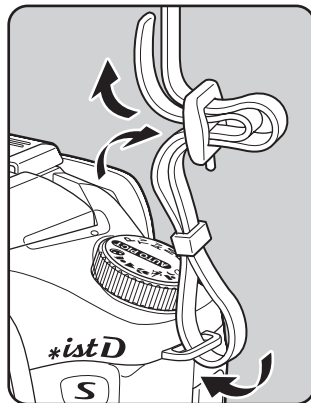

- 2** Passate l'altra estremità della cinghia attraverso l'altro occhiello e fermatela facendola passare all'interno della fibbia.

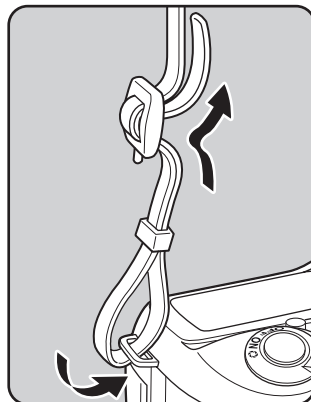

Installate le batterie nella fotocamera. Usate due batteria CR-V3, oppure quattro batterie stilo (AA) Ni-MH, al litio o alcaline.



- Le batterie CR-V3, e quelle alcaline o al litio nel formato stilo (AA) non sono ricaricabili.
- A fotocamera accesa, non rimuovete le batterie né aprite lo sportellino del relativo vano.
- Se non intendete utilizzare la fotocamera per un periodo prolungato, rimuovete le batterie per prevenire la perdita di elettrolitico.
- Dopo un periodo prolungato privo di batterie la fotocamera richiede la reimpostazione di data ed ora, tramite la procedura "Impostazione di data ed ora". (p.35)
- Inserite le batterie correttamente. L'inserimento errato può provocare danni alla fotocamera.
- Sostituite tutte le batterie contemporaneamente. Non mischiate batterie di marche o tipi diversi, né batterie vecchie con batterie nuove.

1

Premete e tenete premuta la leva di sblocco come mostrato in figura (1), quindi fate scorrere lo sportellino in direzione dell'obiettivo (2) prima di sollevarlo.

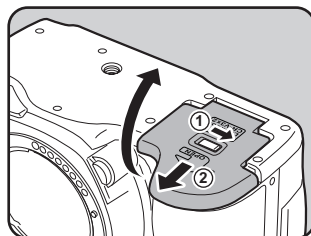
**2**

Inserite le batterie con le polarità +/- orientate come indicato all'interno del vano.

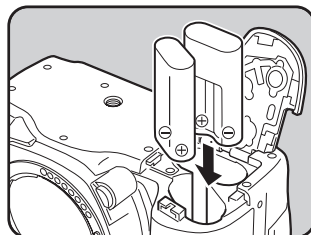
**3**

Per chiudere il vano, premete sulle batterie tramite lo sportellino (1), facendolo poi scorrere come mostrato in figura (2).

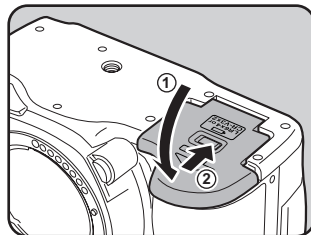
**2**

Preparazione alla ripresa



- Per un utilizzo prolungato della fotocamera, si consiglia l'impiego dell'adattatore a rete (opzionale). (p.28)
- Se la fotocamera non dovesse funzionare correttamente dopo la sostituzione delle batterie, controllate di averle inserite rispettando le polarità.

2

Preparazione alla ripresa





Batterie

Questa fotocamera accetta quattro tipi di batterie, che forniscono prestazioni differenti. Potete scegliere il tipo più adatto alle vostre necessità.

CR-V3	Le batterie tipo CR-V3 garantiscono una lunga autonomia e si prestano per i viaggi.
Batterie AA Ni-MH ricaricabili	Batterie ricaricabili ed economiche.
Batterie AA al litio	Raccomandate in climi freddi.
Batterie AA alcaline	Raccomandate solo per situazioni di emergenza, se si rimane a corto di batterie più adatte. Sono di facile reperibilità, ma in certe circostanze potrebbero non supportare tutte le funzioni della fotocamera.

Indicatore di livello batteria

Potete controllare il livello di carica delle batterie tramite il simbolo  che appare sul pannello LCD.

	Acceso	: Batteria a piena carica.
↓		
	Acceso	: Batteria parzialmente carica.
↓		
	Acceso	: Batteria quasi scarica.
↓		
	Lampeggiante	: Dopo la visualizzazione di un messaggio la fotocamera si spegne.

Capacità di memorizzazione approssimata e autonomia in riproduzione (batterie nuove)

Batterie (Temperatura)	Riprese normali	Fotografia con il flash		Autonomia in riproduzione	
		Uso al 50%	Uso al 100%		
CR-V3	(23°C)	850	750	650	700 minuti
	(0°C)	560	500	410	470 minuti
Batterie stilo (AA) litio	(23°C)	750	650	550	470 minuti
	(0°C)	670	570	470	400 minuti
Batterie stilo AA Ni-MH ricaricabili	(23°C)	560	500	440	350 minuti
	(0°C)	500	440	380	300 minuti
Batterie stilo (AA) alcaline	(23°C)	90	70	50	140 minuti
	(0°C)	Non adatte	Non adatte	Non adatte	70 minuti

La capacità di memorizzazione riferita alle fotografie è basata sulle condizioni di misurazione secondo gli standard CIPA, mentre il tempo di riproduzione si basa sulle condizioni di misurazione PENTAX. Nell'uso pratico si possono avere deviazioni dai dati riportati a seconda delle modalità e delle condizioni di ripresa.



- Le prestazioni delle batterie si riducono temporaneamente alle basse temperature. Utilizzando la fotocamera in climi freddi, procuratevi delle batterie di scorta e tenetele al caldo, ad esempio in tasca. Tornando in ambienti riscaldati, le batterie riacquisteranno le prestazioni normali.
- Le batterie alcaline potrebbero non garantire tutte le funzionalità della fotocamera, per cui il loro impiego va considerato come soluzione d'emergenza.
- Nel caso di lunghi viaggi, riprese in climi freddi, o se si prevede di scattare molte foto, si raccomanda di fornirsi di batterie di scorta.

Usò dell'alimentatore a rete (opzionale)

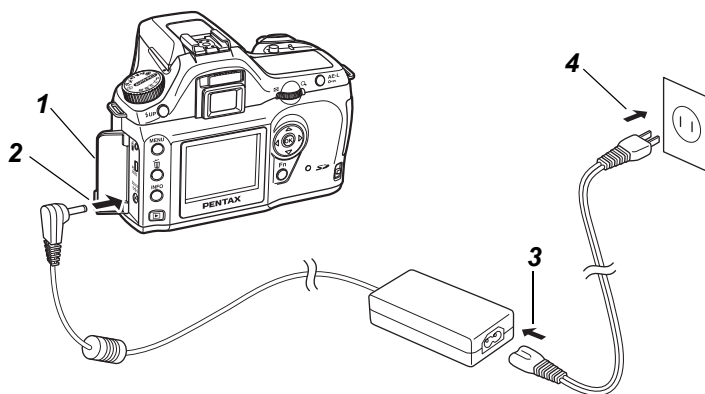

Utilizzando a lungo il monitor LCD o quando si collega la fotocamera al PC, si raccomanda l'uso dell'adattatore a rete D-AC10 (opzionale).

- 1** Assicuratevi che la fotocamera sia spenta prima di aprire il coperchio dei terminali.
- 2** Collegate lo spinotto dell'adattatore a rete alla presa DC della fotocamera.
- 3** Inserite nell'adattatore la spina del cavo di alimentazione.
- 4** Collegate il cavo di alimentazione ad una presa di corrente.



- Prima di collegare o scollegare l'adattatore a rete, assicuratevi che la fotocamera sia spenta.
- Verificate che le connessioni fra la fotocamera, l'adattatore a rete, il cavo di alimentazione e la presa di corrente siano efficienti. Interruzioni all'alimentazione durante la memorizzazione o la lettura dei file possono causare danni alla scheda di memoria SD e perdita di dati.



- Prima di usare l'alimentatore a rete D-AC10, leggete il relativo manuale istruzioni.
- Il collegamento dell'alimentatore a rete non ricarica le batterie nella fotocamera.

Inserimento/Rimozione della scheda di memoria SD

Le immagini riprese vengono registrate sulla scheda di memoria SD. Assicuratevi che la fotocamera sia spenta prima di inserire o rimuovere la scheda di memoria SD (prodotto commerciale).



Non rimuovete la scheda di memoria SD mentre la spia di accesso ai dati è accesa.

- 1 Premete lo sblocco dello sportellino del vano scheda nella direzione indicata.**

Lo sportellino si apre.

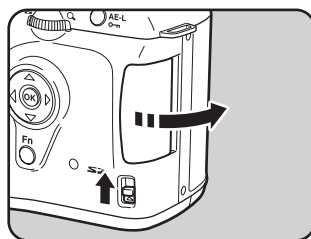

- 2 Inserite a fondo la scheda con l'etichetta dalla parte del monitor LCD.**

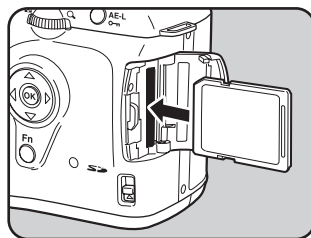

- 3 Chiudete lo sportellino del vano scheda.**

Per rimuovere la scheda di memoria SD premetela una volta.

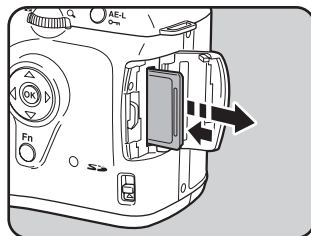
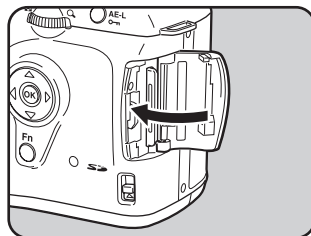

Precauzioni nell'utilizzo di schede di memoria SD

- La scheda di memoria SD è dotata di protezione dalla scrittura. Impostando l'interruttore su LOCK si proteggono le informazioni memorizzate inibendo la scrittura di nuovi dati, la cancellazione di quelli esistenti e la formattazione della scheda.
 - La scheda di memoria SD può surriscaldarsi: rimuovendola subito dopo l'utilizzo della fotocamera è quindi necessario prendere le dovute precauzioni.
 - Non estraete la scheda di memoria SD e non spegnete la fotocamera mentre è in corso il salvataggio dei dati, la riproduzione di immagini o il loro trasferimento al computer tramite cavo USB, in quanto ciò potrebbe provocare perdita di dati e danni alla scheda.
 - Non piegate la scheda di memoria SD e non sottoponetela a forti colpi. Proteggetela dall'acqua e conservatela al riparo da temperature elevate.
 - Non rimuovete la scheda di memoria SD durante la formattazione. Questo può danneggiare la scheda rendendola inutilizzabile.
 - Nelle circostanze che seguono, i dati presenti sulla scheda di memoria SD potrebbero venire cancellati. PENTAX non riconosce alcuna responsabilità per la perdita di dati se
 - (1) la scheda di memoria SD viene utilizzata in maniera impropria dall'utente.
 - (2) la scheda di memoria SD viene esposta ad elettricità statica o interferenze elettriche.
 - (3) la scheda è rimasta inutilizzata per un periodo prolungato.
 - (4) la scheda viene estratta o la batteria rimossa mentre è in corso la registrazione o l'accesso ai dati.
 - La scheda di memoria SD ha una durata di esercizio limitata nel tempo. Se rimane inutilizzata a lungo, i dati in essa contenuti possono diventare illeggibili. Copiate sempre sul computer le immagini che desiderate conservare.
 - Evitate di utilizzare o riporre la scheda in ambienti soggetti ad elettricità statica o interferenze elettriche.
 - Evitate di utilizzare o riporre la scheda alla luce diretta del sole o dove possa essere soggetta a forti sbalzi di temperatura e conseguente formazione di condensa.
 - Per informazioni sulle schede di memoria SD compatibili, visitate il sito web PENTAX o contattate il più vicino Centro Assistenza PENTAX.
 - Formattate le schede di memoria SD nuove e quelle utilizzate su altre fotocamere.
- ☞ Formattazione della scheda di memoria SD (p.162)



Pixel registrati e Qualità

Scegliete il numero di pixel (risoluzione) e la qualità (fattore di compressione) delle fotografie in base all'uso che se ne intende fare.

Le fotografie registrate con risoluzione superiore o più ★ sono più dettagliate in stampa. La quantità di foto che si possono scattare (il numero di foto che si possono registrare su una scheda di memoria SD) si riduce all'aumentare delle dimensioni del file.

La qualità dell'immagine ripresa o della fotografia stampata dipende dalla qualità, dall'esposizione, dalla risoluzione della stampante e da diversi altri fattori. Non occorre quindi selezionare un numero di pixel superiore alle effettive necessità. Ad esempio, per stampe di formato cartolina, 1,5M sono già sufficienti. Impostate una risoluzione ed una qualità adeguate allo scopo.

Scegliete il numero di pixel registrati e il livello di qualità delle immagini sul menu [📷 Param. cattura].

☞ Impostazione dei pixel di registrazione (p.109)

☞ Impostazione della qualità (p.110)

● Pixel registrati, qualità e capacità approssimata di memorizzazione delle immagini

Pixel registrati \ Qualità		RAW	★★★ Ottima	★★ Migliore	★ Buona
		6M (3008×2008)	11	—	—
6M (3008×2000)	—	34	70	117	
4M (2400×1600)	—	51	96	161	
1.5M (1536×1024)	—	106	173	271	

- La tabella riporta la capacità approssimata di memorizzazione delle immagini usando una scheda di memoria SD da 128MB.
- I dati riportati in tabella possono variare in base a soggetto, condizioni e modalità di ripresa, scheda di memoria SD, ecc.

1 Portate l'interruttore principale in posizione [ON].

La fotocamera si accende.

Per spegnere la fotocamera portate l'interruttore principale in posizione [OFF].

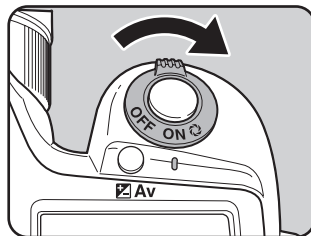

- Quando la fotocamera non è in uso va sempre spenta.
- La fotocamera si spegne automaticamente se non si effettuano operazioni per un tempo prestabilito (l'impostazione predefinita è 1 minuto). (p.169)

Alla prima accensione della fotocamera dopo l'acquisto, sul monitor LCD appare la schermata "Initial Settings". Seguite la procedura riportata di seguito per impostare la lingua utilizzata sul monitor LCD e la data e l'ora correnti. Una volta eseguite, queste impostazioni non andranno ripetute alle accensioni successive.

Impostazione della lingua

Potete scegliere la lingua in cui verranno visualizzati menu, messaggi di errore, ecc. scegliendo tra: inglese, francese, tedesco, spagnolo, italiano, russo, coreano, cinese (tradizionale e semplificato) e giapponese.

1 Premete il selettore 4-vie (▶).

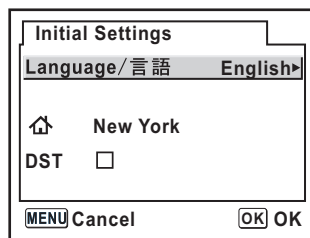

2 Utilizzate il selettore a 4-vie (▲▼◀▶) per selezionare la lingua desiderata.

La lingua predefinita (default) è l'inglese.

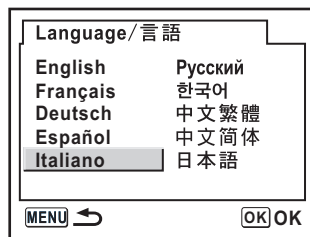

3 Premete il pulsante OK.

4 Premete il selettore a 4-vie (▼).

Il cursore si porta su [⌂].

5 Utilizzate il selettore a 4-vie (◀▶) per visualizzare la schermata di impostazione della città.

6 Ripetete i passi 4 e 5 per impostare l'ora legale.

7 Premete il pulsante **OK**.

Compare ora la schermata per l'impostazione di data e ora.

Impostazione di data ed ora

Impostate data ed ora correnti e il formato di visualizzazione.

1 Premete il selettore a 4-vie (▶).

La cornice si porta su [MM/GG/AA].

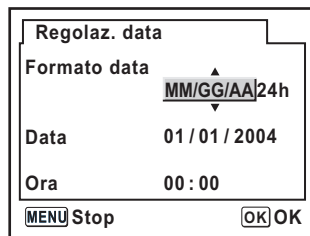

2 Utilizzate il selettore a 4-vie (▲ ▼) per scegliere il formato della data.

3 Premete il selettore a 4-vie (▶).

La cornice si porta su [24h].

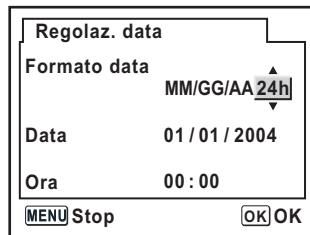

4 Utilizzate il selettore a 4-vie (▲ ▼) per selezionare 24h (formato 24 ore) o 12h (formato 12 ore).

5 Premete il selettore a 4-vie (▶).

La cornice ritorna su [Formato data].

6 Premete il selettore a 4-vie (▼).

La cornice si porta su [Data].

7 Premete il selettore a 4-vie (►).

La cornice si porta sul mese.

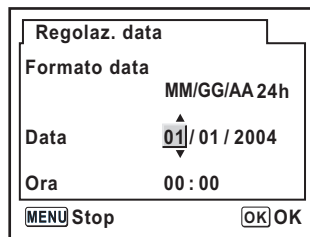

8 Utilizzate il selettore a 4-vie (▲▼) per impostare il mese.

Allo stesso modo cambiate il giorno e l'anno.

Quindi cambiate l'ora.

Selezionando [12h] al punto 4, l'impostazione commuta am e pm in base all'ora.

9 Premete il pulsante OK.

La fotocamera è pronta per la ripresa. Impostando la data e l'ora dal menu, lo schermo ritorna al menu [X↓ Preferenze]. Premete di nuovo il pulsante **OK**.



- Una volta finite le impostazioni, premendo il pulsante **OK** l'orologio interno della fotocamera viene reimpostato a 00 secondi.
- Per impostare l'ora esatta, premete il pulsante **OK** quando il segnale orario (TV, radio, ecc.) raggiunge 00 secondi.
- È anche possibile cambiare la lingua e le impostazioni di data ed ora dal menu. (p.163, p.167)



Durante la visualizzazione delle impostazioni iniziali, potete uscire da questa procedura e passare al modo Ripresa premendo il pulsante **MENU**. In tal caso, la schermata delle impostazioni iniziali ricomparirà alla successiva accensione della fotocamera.

Tutte le modalità di esposizione sono disponibili impiegando obiettivi delle serie DA, D FA, FA J o altri obiettivi che dispongano della posizione **A** (Auto). Con la ghiera dei diaframmi in posizione diversa da **A** (Auto) vi sono limitazioni. Vedere anche "Note su [Uso ghiera apertura]" (p.179). Altri obiettivi ed accessori non sono utilizzabili con le impostazioni predefinite in fabbrica. Per consentire lo scatto usando la ghiera dei diaframmi adeguate le impostazioni personalizzate. (p.100)



Per prevenire movimenti inaspettati dell'obiettivo durante il suo montaggio e lo smontaggio, si consiglia di effettuare l'operazione a fotocamera spenta.

2

Preparazione alla ripresa

1 Accertatevi che la fotocamera sia spenta.

2 Rimuovete il tappo della baionetta del corpo fotocamera (①) e il coperchietto posteriore dell'obiettivo (②).

Per proteggere da possibili danni la zona di innesto dell'obiettivo dopo averlo rimosso, appoggiatelo sempre con la parte della montatura rivolta verso l'alto.

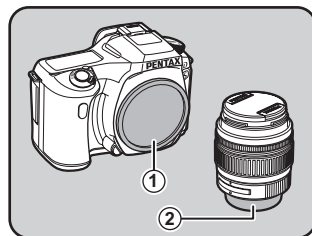

3 Allineate gli indicatori rossi sulla fotocamera e sull'obiettivo e ruotate l'obiettivo in senso orario finché si blocca in posizione con uno scatto.

Dopo il montaggio, accertatevi che l'obiettivo sia ben fissato. Controllate che il riferimento rosso sull'obiettivo si trovi in alto e che la sezione che si innesta nella fotocamera non possa muoversi.

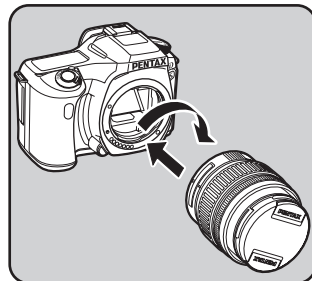

4 Rimuovete il coperchietto anteriore dell'obiettivo premendo verso l'interno le alette indicate dalle frecce.

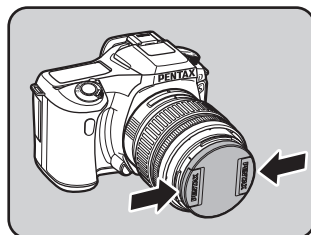

Per smontare l'obiettivo, tenete premuto il tasto di sblocco (3) e ruotate l'obiettivo in senso antiorario.

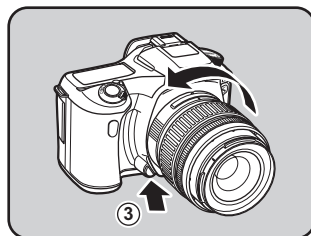

- Il tappo della baionetta del corpo fotocamera (1) serve ad evitare danni e a prevenire l'ingresso della polvere. Il "Tappo del corpo K" viene venduto separatamente ed ha funzione di blocco.
- Decliniamo ogni responsabilità in caso di incidenti, danni e malfunzionamenti provocati dall'utilizzazione di obiettivi di altre marche.
- Sulle montature del corpo della fotocamera e dell'obiettivo si trovano i contatti di informazione obiettivo e la presa di forza AF. Sporcizia, polvere o tracce di corrosione possono danneggiare i circuiti elettrici o provocare malfunzionamenti. Pulire i contatti con un panno morbido ed asciutto.

Regolate il mirino per adattarlo alla vostra vista.

Se l'immagine nel mirino non risulta nitida, fate scorrere lateralmente il cursore della regolazione diottrica.

Potete regolare le diottrie da $-2,5m^{-1}$ a $+1,5m^{-1}$.

- 1 Guardate attraverso il mirino e puntate la fotocamera su una scena ben illuminata. Quindi fate scorrere il cursore di correzione diottrica verso destra o sinistra.**

Regolate il comando fino a vedere ben nitida la cornice AF nel mirino.

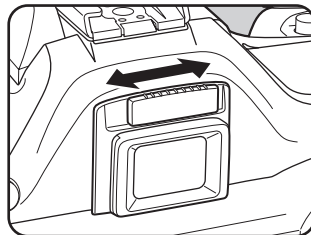

Cornice AF



Quando la fotocamera lascia la fabbrica l'oculare del mirino è dotato di conchiglia oculare in gomma. La regolazione diottrica è consentita anche con la conchiglia montata, tuttavia l'operazione risulta più agevole dopo averla rimossa, come mostrato nella figura in alto. Per smontare la conchiglia oculare, sollevatela come mostrato a destra.

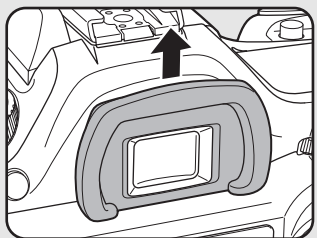

3 Procedure base

Questo capitolo spiega le procedure base di ripresa per ottenere buoni risultati impostando la ghiera dei modi su Picture (Auto Picture o Normale, con flash disattivato).

Per informazioni sulle funzioni e le impostazioni di ripresa più avanzate, consultate il capitolo 4 e i successivi.

Procedure base di ripresa	42
Selezione della modalità appropriata in base al tipo di scena	47
Uso dello zoom	48
Uso del flash incorporato	49
Altre modalità di ripresa	53
Visione di fotografie	63
Collegamento della fotocamera ad apparecchi Audio/Video ..	70
Elaborazione delle immagini coi filtri	71
Eliminazione delle immagini	73
Impostazione del servizio di stampa (DPOF)	79
Stampa con PictBridge	83

Come impugnare la fotocamera

Il modo con cui si impugna la fotocamera durante la ripresa è importante, perché influisce sulla qualità dei risultati.

- Reggete la fotocamera stabilmente con entrambe le mani.
- Quando scattate la foto, premete il pulsante di scatto con delicatezza.

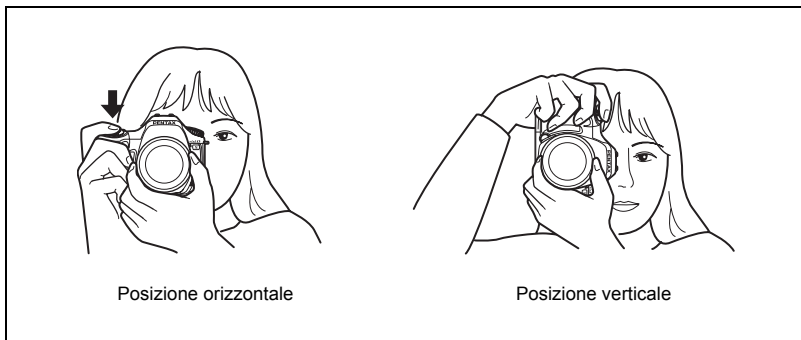

3

Procedure base



- Per ridurre le vibrazioni della fotocamera, appoggiatevi, o appoggiate la fotocamera su un sostegno stabile, ad esempio un tavolo, un albero oppure una parete.
- Sebbene vi siano singole differenze tra i vari fotografi, in generale il tempo di otturazione di sicurezza per la fotocamera utilizzata a mano libera si ricava da $1/(\text{lunghezza focale} \times 1,5)$. Ad esempio, è consigliabile $1/75$ di secondo con una lunghezza focale di 50 mm ed $1/150$ di secondo con 100 mm. Per tempi di posa più lunghi si raccomanda l'utilizzo di un treppiede.
- Con un teleobiettivo, si raccomanda di utilizzare un treppiede di peso superiore a quello della fotocamera e dell'obiettivo, onde ottenere un miglior equilibrio ed evitare vibrazioni della fotocamera.

Lasciare alla fotocamera la scelta delle impostazioni ottimali

Viene illustrata la procedura per fotografare facendo scegliere automaticamente alla fotocamera le impostazioni ottimali in base al tipo di scena.

1 Portate la ghiera dei modi su **AUTO PICT**.

La fotocamera imposta la modalità di ripresa più adatta al soggetto.

☞ Selezione della modalità appropriata in base al tipo di scena (p.47)

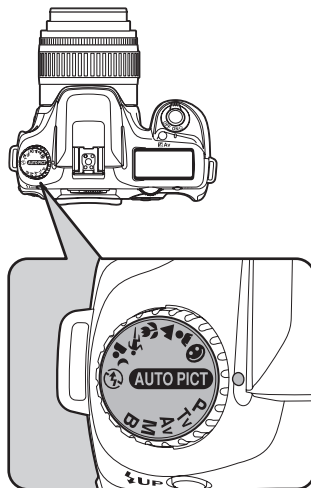

2 Impostate il selettore della messa a fuoco su **AF**.

É impostata la modalità autofocus. (p.118)

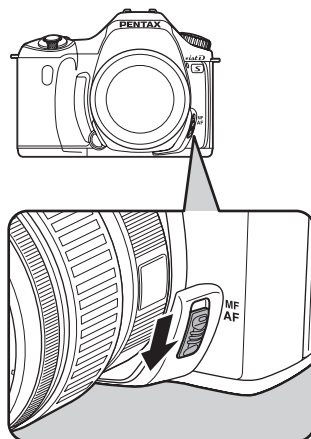

3 Ruotate la ghiera dello zoom per regolare le dimensioni del soggetto.

Regolate le dimensioni del soggetto.

☞ Uso dello zoom (p.48)

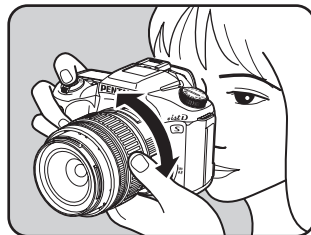

4 Inquadrate il soggetto nel mirino all'interno della cornice autofocus e premete a metà corsa il pulsante di scatto.

Il sistema autofocus entra in funzione. Quando il soggetto è a fuoco, nel mirino si accende l'indicatore di messa a fuoco ●.

Il flash si solleva automaticamente se necessario. (Se il flash non è impostato su [Auto] potete sollevarlo manualmente.)

☞ USO DEL PULSANTE DI SCATTO (p.45)

☞ Soggetti difficili per la messa a fuoco automatica (p.46)

☞ Uso del flash incorporato (p.49)

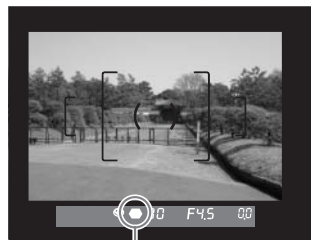

Indicatore di messa a fuoco

5 Premete a fondo il pulsante di scatto.



La ripresa viene eseguita.



6 Visione delle immagini sul monitor LCD.

Scattata la foto, l'immagine ripresa viene visualizzata sul monitor LCD per un secondo (Revisione).

Durante la revisione potete eliminare l'immagine premendo il pulsante .

-  Impostazione della durata di visualizzazione (p.170)
-  Eliminazione delle immagini (p.73)
-  Visualizzazione delle aree sovraesposte (p.160)

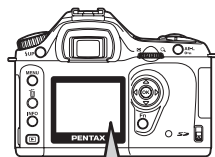

3

Procedure base

USO DEL PULSANTE DI SCATTO

Esistono due posizioni del pulsante di scatto.

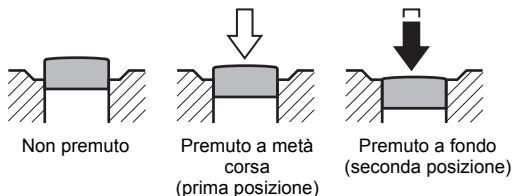

Premendolo sino a metà corsa (prima posizione), si accendono le indicazioni nel mirino e sul display LCD e si attiva l'autofocus. Premendolo sino in fondo (seconda posizione) si fa scattare l'otturatore.



- Per evitare di far vibrare la fotocamera, scattate la foto premendo il pulsante di scatto con delicatezza.
- Provate a premere a metà corsa il pulsante di scatto per trovare la prima posizione.
- Tenendo premuto il pulsante di scatto le indicazioni nel mirino rimangono accese. Se si rilascia il pulsante le indicazioni si spengono dopo 10 secondi (impostazione predefinita). (p.20)

Soggetti difficili per la messa a fuoco automatica

Il sistema autofocus non è infallibile. Si possono verificare difficoltà di messa a fuoco nelle seguenti condizioni (casi da "a" a "f"), sia in autofocus che nella messa a fuoco manuale assistita dall'indicatore  nel mirino.

Se non è possibile mettere a fuoco automaticamente, portate il selettore di messa a fuoco su **MF** ed eseguire la messa a fuoco manuale del soggetto utilizzando il campo smerigliato nel mirino. (p.122)

- (a) Soggetti dal contrasto minimo, come ad esempio un muro bianco in corrispondenza dei punti dell'autofocus.
- (b) Soggetti che riflettono poca luce in corrispondenza dei punti dell'autofocus.
- (c) Soggetti in movimento rapido.
- (d) Soggetti con una forte luce riflessa o in forte controluce (sfondi troppo luminosi).
- (e) Se i punti di messa a fuoco inquadrano motivi verticali o orizzontali.
- (f) Molti soggetti in primo piano e sullo sfondo in corrispondenza dei punti dell'autofocus.



Nel caso (f) il soggetto potrebbe non essere a fuoco nonostante  (indicatore di messa a fuoco) sia acceso.

Selezione della modalità appropriata in base al tipo di scena

Quando la ghiera dei modi è impostata su **AUTO PICT** (Auto Picture), la fotocamera seleziona ed imposta automaticamente il modo di ripresa ottimale.

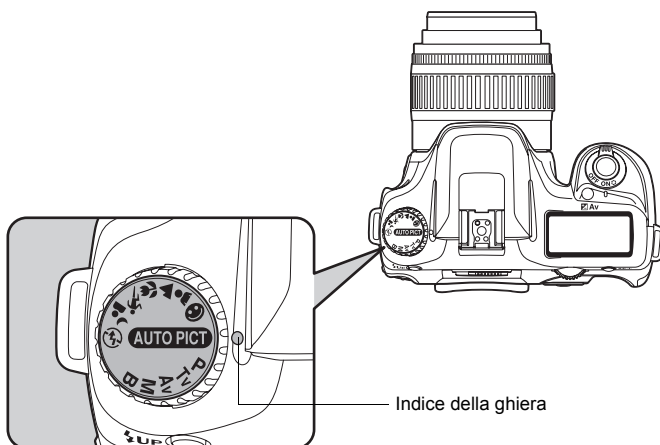

Se non ottenete l'immagine desiderata selezionate un modo Picture ☺ (Normale), 🧑 (Ritratto), 🏔️ (Paesaggio), 🌸 (Macro), 🏃 (Oggetto in movimento), 🌃 (Ritratto Scena notturna), ⚡ (Flash OFF) sulla ghiera dei modi.

Informazioni sui modi Picture.

AUTO PICT (Auto Picture)	Seleziona automaticamente una delle modalità Normale, Ritratto, Paesaggio, Macro e Oggetto in movimento.
☺ (Normale)	È la modalità base per la ripresa delle fotografie.
🧑 (Ritratto)	Ideale per la ripresa di ritratti.
🏔️ (Paesaggio)	Estende la profondità di campo, enfatizza i contorni e la saturazione degli alberi e del cielo per dare un'immagine brillante.
🌸 (Macro)	Ideale per riprese ravvicinate di fiori ed altri soggetti.
🏃 (Oggetto in movimento)	Consente la ripresa di soggetti in rapido movimento, come negli eventi sportivi.
🌃 (Ritratto Scena notturna)	Ideale per fotografare persone contro uno sfondo notturno.
⚡ (Flash OFF)	Il flash incorporato è disattivato. Le altre impostazioni sono le stesse del modo Normale (☺).

Con un obiettivo zoom potete ingrandire (tele) o inquadrare una scena più ampia (grandangolo). Regolatelo come preferite e scattate la foto.

1 Ruotate la ghiera dello zoom verso destra o sinistra.

Ruotate la ghiera dello zoom in senso orario per il teleobiettivo e in senso antiorario per il grandangolo.

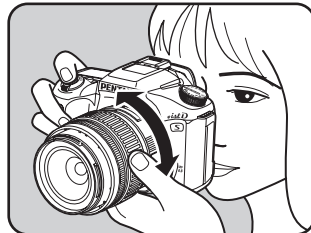

3

Procedure base



- Più il numero che indica la lunghezza focale è basso, maggiore è l'angolo di ripresa. Al contrario, più il numero è elevato e più l'immagine viene ingrandita.
- Le funzioni Power Zoom (Image Size Tracking, Zoom Clip e Auto Zoom) non sono compatibili con questa fotocamera.

Grandangolo

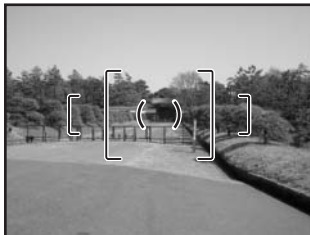

Teleobiettivo

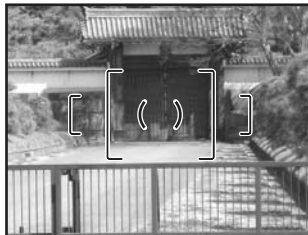

Uso del flash incorporato Flash

Per fotografare in condizioni di luce scarsa o controluce, oppure se desiderate utilizzare il flash incorporato, seguite le procedure qui riportate.

Il flash incorporato può illuminare correttamente distanze comprese fra 0,7 m e 4 m.

A distanze inferiori a 0,7 m l'esposizione non sarà controllata adeguatamente e si potrebbe avere vignettatura. Questa distanza può variare leggermente in base all'obiettivo usato e alla sensibilità impostata. (p.149)

Compatibilità tra flash incorporato e obiettivi

La vignettatura (aree periferiche più scure per mancanza di luce) si può verificare in base all'obiettivo impiegato e alle condizioni di ripresa. Si raccomanda di effettuare uno scatto di prova per verificare questa eventualità.

☞ Compatibilità degli obiettivi DA, D FA, FA J, FA e F col flash incorporato (p.151)



- Quando utilizzate il flash incorporato rimuovete il paraluce dall'obiettivo prima di effettuare la ripresa.
- Utilizzando obiettivi antecedenti la serie A, il flash emette sempre un lampo a piena potenza.

Flash autom.	La fotocamera determina automaticamente la luce ambiente e il flash si solleva ed emette il lampo solo quando necessario (se non è necessario, il flash non si attiva nemmeno se è sollevato).
Flash manuale	Attivazione manuale del lampo. Il flash emette il lampo quando è sollevato e non lo emette quando è abbassato.
Flash automatico con riduzione occhi rossi	Emette un pre-lampo per ridurre l'effetto occhi rossi prima dell'emissione automatica del lampo.
Flash manuale con riduzione occhi rossi	Attivazione manuale del lampo. Emette un pre-lampo per ridurre l'effetto occhi rossi prima dell'emissione manuale del lampo.



- Nel modo Flash OFF, il lampo non viene emesso nemmeno cambiando altre impostazioni. Il modo flash rimane impostato.
- Se si preme il pulsante **UP** per sollevare manualmente il flash, il flash viene attivato (Flash ON) qualunque sia la modalità flash impostata.

Selezione del modo flash

1 Premete il pulsante Fn.

Viene visualizzato il menu Fn.

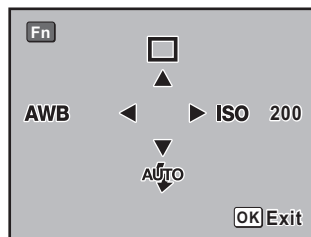

2 Premete il selettore a 4-vie (▼).

Compare la schermata con le opzioni per il flash.

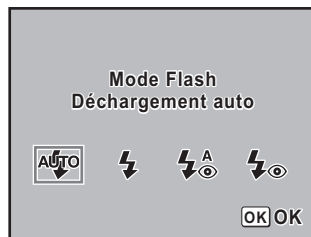

3 Utilizzate il selettore a 4-vie (◀▶) per scegliere il modo flash desiderato.

4 Premete due volte il pulsante OK.

La fotocamera è pronta alla ripresa.

Attivazione automatica del flash ^A (Sollevamento automatico del flash)

1 Impostate la ghiera dei modi su , , , , , o .

2 Premete a metà corsa il pulsante di scatto.

Se necessario, il flash incorporato si solleva ed inizia a caricarsi. Quando il flash è carico, il simbolo  compare sul monitor LCD, sul pannello LCD e nel mirino. (p. 17, p. 20, p. 22)

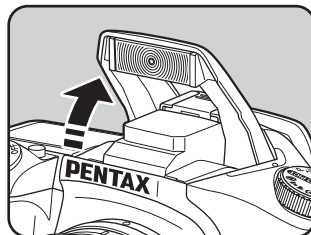



Potete alternare l'attivazione automatica e manuale (Flash ON) premendo il pulsante **⚡UP** col flash incorporato sollevato. Impostando l'attivazione automatica, il simbolo **⚡AUTO** compare sul pannello LCD.

3 Premete a fondo il pulsante di scatto.

La ripresa viene eseguita.

4 Per abbassare il flash premete sulla parte mostrata in figura.

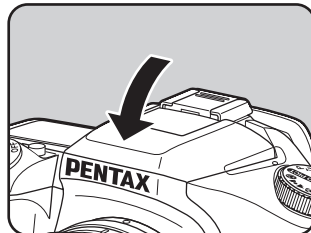

3

Procedure base

Attivazione manuale del flash (Flash ON) ⚡, ⚡Ⓞ

1 Premete il pulsante **⚡UP**.

Il flash incorporato si solleva ed inizia a caricarsi. Il flash viene attivato manualmente (Flash ON) qualunque sia il modo flash impostato. Quando il flash è carico, il simbolo **⚡** compare sul monitor LCD, sul pannello LCD e nel mirino. (p.17, p.20, p.22)

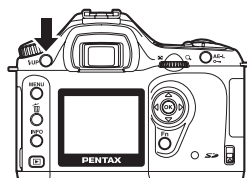

Potete alternare l'attivazione automatica e manuale premendo il pulsante **⚡UP** col flash incorporato sollevato quando la modalità di ripresa è impostata su **AUTO PICT**, **☺**, **👤**, **▲**, **👤**, **👤**, o **👤**.

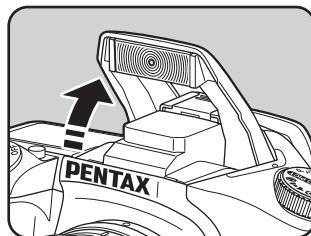

2 Premete a fondo il pulsante di scatto.

Il flash si attiva e la foto viene eseguita.



3 Premete sul flash per abbassarlo.

Uso del flash con riduzione occhi rossi

L'effetto occhi rossi fa apparire rossi gli occhi del soggetto nelle fotografie con flash in ambienti scuri. Il fenomeno è causato dalla riflessione del lampo sulla retina dell'occhio e si verifica in ambienti scuri, dove la pupilla è dilatata.

Questo fenomeno non può essere eliminato completamente, ma lo si può combattere adottando le seguenti misure.

- Illuminare l'ambiente di ripresa.
- Con uno zoom, impostare una focale grandangolare ed avvicinarsi al soggetto.
- Col flash incorporato, attivare la funzione di riduzione degli occhi rossi.
- Con un flash esterno, allontanare il più possibile il flash dalla fotocamera.

La funzione di riduzione degli occhi rossi di questa fotocamera riduce l'effetto attraverso una doppia emissione del lampo. Con la funzione di riduzione degli occhi rossi, un pre-lampo viene emesso subito prima dello scatto dell'otturatore, per ridurre la dilatazione della pupilla. Quindi viene emesso il lampo principale, con le pupille più chiuse e quindi con un effetto di occhi rossi ridotto. Per usare la funzione di riduzione degli occhi rossi, impostate il modo flash  (Flash automatico con riduzione occhi rossi) in modalità Picture o  (Flash manuale con riduzione occhi rossi) negli altri modi.

Riprese con sincronizzazione in luce diurna

Nei ritratti in luce diurna, il flash può essere usato per eliminare eventuali ombre sul volto. Questo utilizzo del flash è definito sincronizzazione in luce diurna. Anche nelle riprese con sincronizzazione in luce diurna il flash viene attivato manualmente.

● Ripresa (Auto Picture)

- 1 Verificate che il modo flash sia impostato su  (Attivazione manuale). (p.50)
- 2 Controllate che il flash sia completamente carico.
- 3 Scattate la fotografia.



Se lo sfondo è troppo chiaro, la fotografia può risultare sovraesposta.



Senza sincronizzazione in luce diurna



Con sincronizzazione in luce diurna

Riprese in sequenza

L'otturatore scatta continuamente fintanto che si mantiene premuto il pulsante di scatto.

1 Premete il pulsante Fn.

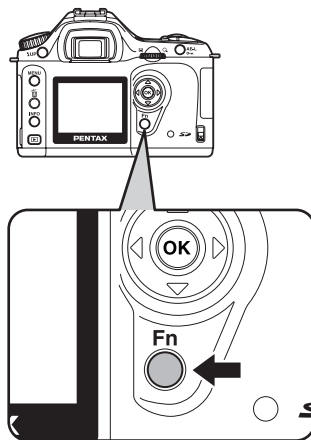

Viene visualizzato il menu Fn.

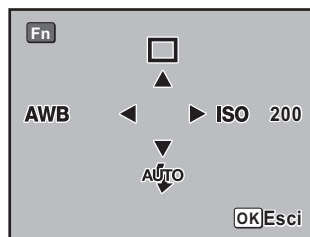

2 Premete il selettore a 4-vie (▲).

Viene visualizzata la schermata con le opzioni del modo Drive.

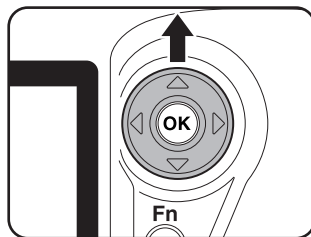

3 Utilizzate il selettore a 4-vie (◀▶) per selezionare .

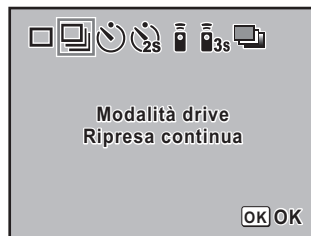

4 Premete due volte il pulsante OK.

La fotocamera è pronta alla ripresa.

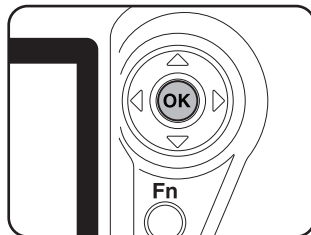

5 Premete a metà corsa il pulsante di scatto.

Il sistema autofocus entra in funzione. Quando il soggetto è a fuoco, nel mirino si accende l'indicatore di messa a fuoco ●.



Impostate [2 (N. imm. reg. sequenza)] in [Imm. registrabile N.] del menu [C Impos. Person.]. Il numero di immagini registrabili in sequenza (spazio del buffer di memoria) compare premendo a metà corsa il pulsante di scatto. (p.100)

6

Premete a fondo il pulsante di scatto.

L'otturatore scatta in continuo finché si tiene premuto il pulsante di scatto.

Per interrompere l'esecuzione di riprese in sequenza, rilasciate il pulsante di scatto.

L'impostazione di scatti in sequenza viene mantenuta anche allo spegnimento.

Per annullare le riprese continue visualizzate nuovamente il menu Fn e impostate □ (Fotogramma singolo).



- Se il selettore della messa a fuoco è su **AF**, la messa a fuoco viene regolata ad ogni pressione del pulsante di scatto.
- Se il selettore della messa a fuoco è su **AF** e il modo Picture è impostato su (Oggetto in movimento), viene impostato il modo autofocus continuo e la messa a fuoco viene regolata per ogni scatto. In questa circostanza l'otturatore può scattare anche se la messa a fuoco non è perfetta.
- Usando il flash incorporato, l'otturatore non scatta se non è stata completata la ricarica. È possibile abilitare lo scatto anche prima che il flash sia pronto utilizzando una funzione di personalizzazione. (p.147)

3

Riprese con autoscatto

Questa fotocamera offre due opzioni di autoscatto: e .

	L'otturatore scatta dopo circa 12 secondi. Usate il modo autoscatto per includere il fotografo nell'immagine.
	Lo specchio si solleva immediatamente alla pressione del pulsante di scatto, mentre l'otturatore scatta dopo due secondi. Usate questo modo per prevenire vibrazioni della fotocamera allo scatto dell'otturatore.

1

Montate la fotocamera su un treppiede.

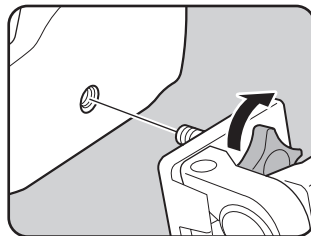

2 Premete il pulsante Fn.

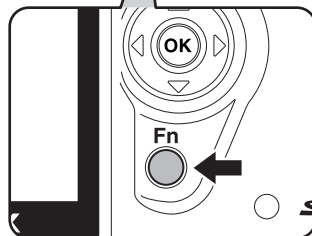
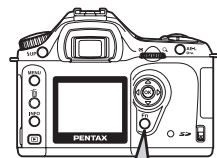

Viene visualizzato il menu Fn.

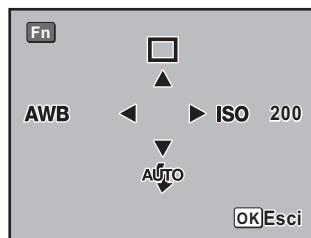

3 Premete il selettore a 4-vie (▲).

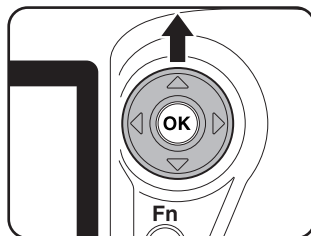

Viene visualizzata la schermata con le opzioni del modo Drive.



- 4** Utilizzate il selettore a 4-vie (◀▶) per selezionare  o .



- 5** Premete due volte il pulsante OK.

La fotocamera è pronta alla ripresa.

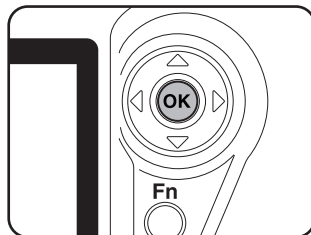

- 6** Verificate nel mirino che il soggetto si trovi inquadrato e premete a metà corsa il pulsante di scatto.

Quando il soggetto è a fuoco, l'indicatore di messa a fuoco [●] si accende nel mirino.



7

Premete a fondo il pulsante di scatto.

Impostando ☺, la spia dell'autoscatto inizia a lampeggiare lentamente e lampeggia velocemente due secondi prima dello scatto dell'otturatore. Viene emesso anche un segnale acustico a frequenza crescente. L'otturatore si aprirà circa 12 secondi dopo che è stato premuto a fondo il pulsante di scatto.

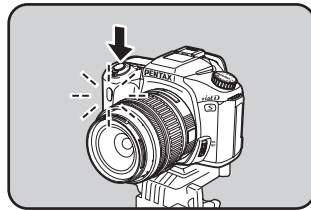

Impostando ☺, l'otturatore si aprirà circa due secondi dopo che è stato premuto a fondo il pulsante di scatto.

Il segnale acustico può essere disattivato. "Attivazione e disattivazione del segnale acustico" (p.163)

3

Procedure base



- L'esposizione può essere influenzata dalla luce che entra nel mirino. Chiudete l'oculare con l'apposito coprioculare a corredo o usate il blocco AE (p.142). La luce che entra nel mirino non influisce sull'esposizione se questa è impostata su **M** (Manuale) (p.138).
- Per utilizzare accessori come il coprioculare rimuovete la conchiglia oculare FL facendola scorrere verso l'alto.

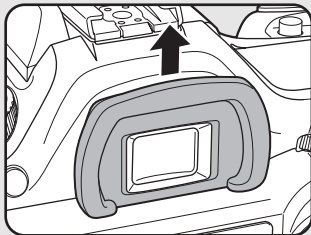

Rimozione della conchiglia oculare FL

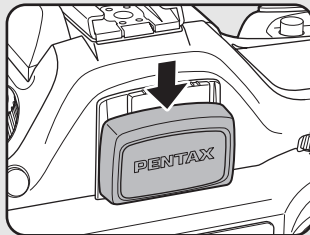

Montaggio del coprioculare



8

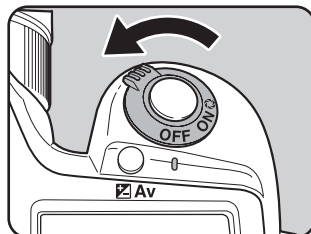

Dopo la ripresa spegnete la fotocamera.

Alla successiva riaccensione, l'autoscatto viene annullato e si ritorna alla normale ripresa a scatto singolo.



Ripresa con telecomando (Telecomando F: venduto separatamente)

L'otturatore può essere azionato col telecomando opzionale. La ripresa con telecomando consente la scelta tra  (telecomando) e  (ritardo di tre secondi).

	L'otturatore si aprirà immediatamente dopo che è stato premuto il pulsante di scatto sul telecomando.
	L'otturatore si aprirà tre secondi dopo che è stato premuto il pulsante di scatto sul telecomando.

1 Montate la fotocamera su un treppiede.

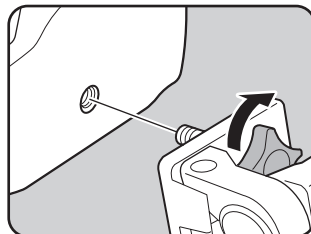

2 Premete il pulsante Fn.

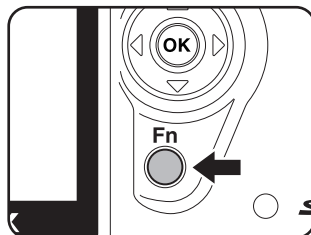

Viene visualizzato il menu Fn.

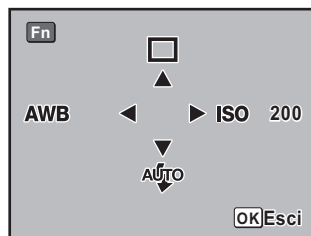

3 Premete il selettore a 4-vie (▲).

Viene visualizzata la schermata con le opzioni del modo Drive.

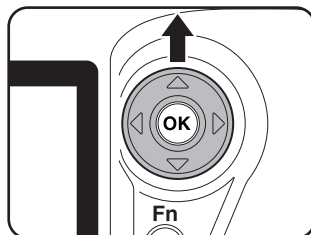

4 Utilizzate il selettore a 4-vie (◀▶) per selezionare o .

La spia dell'autoscatto lampeggia per informarvi che la fotocamera è in attesa di comando.



5 Premete due volte il pulsante OK.

La fotocamera è pronta alla ripresa.

6 Premete a metà corsa il pulsante di scatto.

L'autofocus è attivo. L'indicatore di messa a fuoco  si accende nel mirino quando il soggetto è a fuoco.



- Con le impostazioni predefinite, il telecomando non attiva la messa a fuoco. Mettete a fuoco il soggetto prima di azionare il telecomando. È possibile impostare [AF telecomandato] su [On] nelle funzioni personalizzate. (p.100)
- Usando il telecomando, il flash non si attiva automaticamente nemmeno se è impostato su  (Flash autom.). Se volete impiegare il flash, sollevatelo prima manualmente. (p.51)

7

Puntate il telecomando verso il frontale della fotocamera e premete il pulsante di scatto sul telecomando.

La portata utile del telecomando è di circa 5 m dal frontale della fotocamera. In base all'opzione prescelta, l'otturatore scatterà immediatamente o circa tre secondi dopo che è stato premuto il pulsante di scatto sul telecomando.

Scattata la fotografia, la spia dell'autoscatto rimane accesa per due secondi e poi riprende a lampeggiare.

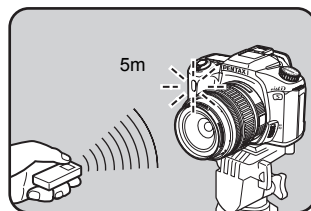

- L'esposizione può essere influenzata dalla luce che entra nel mirino. Chiudete l'oculare con l'apposito coprioculare a corredo o usate il blocco AE (p.142). La luce che entra nel mirino non influisce sull'esposizione se questa è impostata su **M** (Manuale) (p.138).
- Per utilizzare accessori come il coprioculare rimuovete la conchiglia oculare **FL** facendola scorrere verso l'alto.

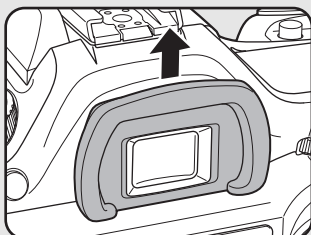

Rimozione della conchiglia oculare

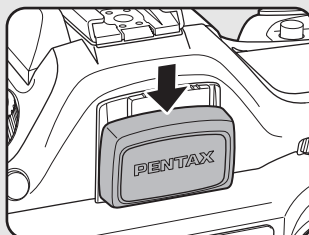

Montaggio del coprioculare

- Per cancellare il funzionamento con telecomando dopo averlo attivato, spegnete la fotocamera.
- Il telecomando potrebbe non funzionare in condizioni di controllo luce.
- Il telecomando non è operativo se il flash è in fase di carica.
- Se intendete fotografare col flash, sollevate per prima cosa il flash.
- Se la modalità telecomando viene lasciata inutilizzata per cinque minuti, l'apparecchio si reimposta automaticamente sul normale modo a scatto singolo.
- La batteria del telecomando assicura un'autonomia pari a circa 30.000 scatti. Quando è esaurita, fatela sostituire presso un centro assistenza PENTAX. La prestazione è a pagamento.

3

Uso del sollevamento manuale dello specchio per prevenire vibrazioni della fotocamera

Usate la funzione di sollevamento manuale dello specchio se si evidenziano vibrazioni nell'uso del cavo di scatto (opzionale) o del telecomando (opzionale).

Premendo il pulsante di scatto, lo specchio si solleva e l'otturatore scatta dopo due secondi se si impiega l'autoscatto a 2 sec. in questo modo si evitano le vibrazioni provocate dal sollevamento dello specchio.

Per scattare una fotografia bloccando lo specchio in posizione sollevata, utilizzate la procedura qui riportata.

- 1 Montate la fotocamera su un treppiede.
- 2 Usate il pulsante **Fn** e il selettore a 4-vie (**▲**) per selezionare [] (Autoscatto 2 sec.]. (p.55)
- 3 Mettete a fuoco sul soggetto.
- 4 Premete a fondo il pulsante di scatto.
Lo specchio si solleva e la fotografia verrà scattata dopo due secondi. Il valore di esposizione viene bloccato immediatamente prima del sollevamento dello specchio.

Visione delle immagini

È possibile rivedere le immagini riprese con la fotocamera.



Usate il software in dotazione PENTAX PHOTO Browser 2.0 per riprodurre le immagini su un PC. Per maggiori dettagli consultate il "Manuale Istruzioni PENTAX PHOTO Browser 2.0/PENTAX PHOTO Laboratory 2.0".

1

Dopo aver scattato una foto, premete il pulsante .

L'ultima immagine scattata (l'immagine col numero di file più alto) viene visualizzata sul monitor LCD.

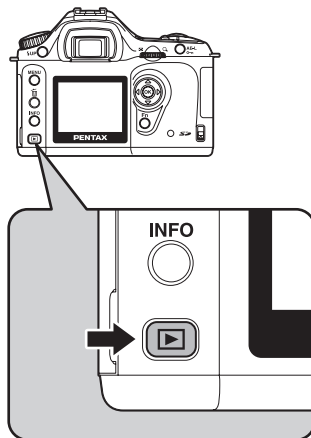
**3**

Procedure base

2 Utilizzate il selettore a 4-vie (◀▶).

- ◀ : Viene visualizzata l'immagine precedente.
- ▶ : Viene visualizzata l'immagine successiva.

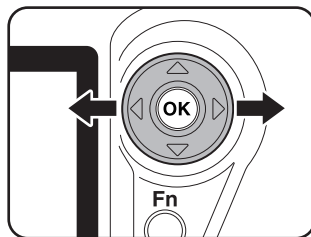

Rotazione delle immagini

Per facilitare la visione delle immagini scattate in verticale è possibile ruotare le immagini in senso antiorario di 90° alla volta.



1 Dopo aver scattato una foto, premete il pulsante ▶.

L'ultima immagine scattata (l'immagine col numero di file più alto) viene visualizzata sul monitor LCD.

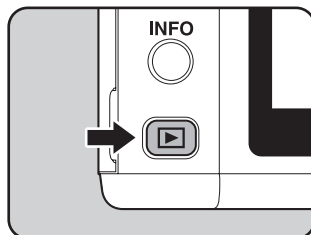

2 Premete il selettore a 4-vie (▼).

L'immagine viene ruotata di 90° in senso antiorario ad ogni pressione del pulsante.

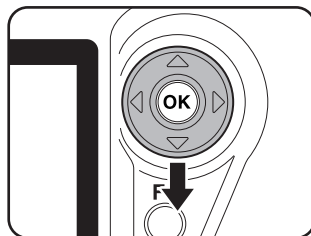

3 Premete il pulsante OK.

L'informazione riguardante la rotazione dell'immagine viene salvata.

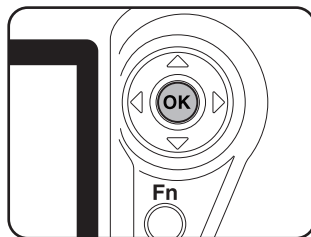

Riproduzione ingrandita delle immagini

Durante la visione potete ingrandire le immagini fino a 12 volte.

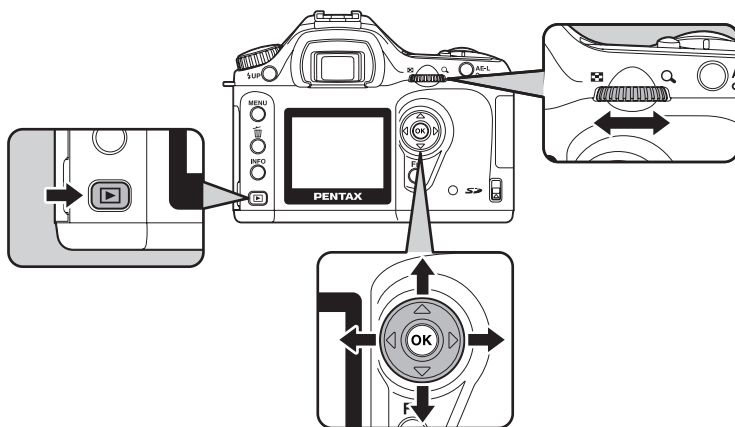

1 Premete il pulsante e utilizzate il selettore a 4-vie () per selezionare un'immagine.

L'ultima immagine scattata (l'immagine col numero di file più alto) viene visualizzata per prima sul monitor LCD.



2 Ruotate la ghiera elettronica a destra (verso).

L'immagine viene ingrandita ad ogni movimento della ghiera, fino ad arrivare a 12 volte l'originale. Ruotate a sinistra (verso ) per ritornare a minori ingrandimenti.

Premete il pulsante (**OK**) per ritornare alla dimensione di partenza.

Utilizzate il selettore a 4-vie () nella visualizzazione zoom per cambiare l'area visualizzata.

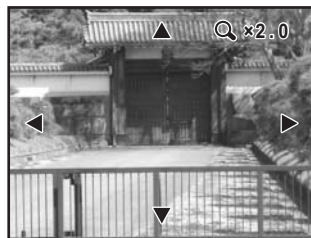

3

Procedure base



Il primo ingrandimento ottenuto ruotando la ghiera elettronica è 1,2 volte. È possibile variare questa impostazione con [Ripr. Ingr. a zoom] nel menu [C Impos. Person.]. (p.100)

Visualizzazione di nove immagini

Sul monitor LCD si possono visualizzare nove mini-immagini contemporaneamente.

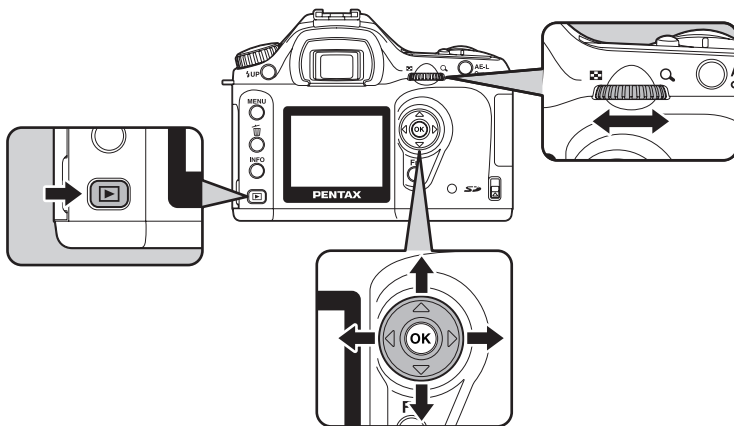



1 Premete il pulsante .

L'ultima immagine scattata (l'immagine col numero di file più alto) viene visualizzata sul monitor LCD.



2 Ruotate la ghiera elettronica a sinistra (verso .

Verranno visualizzate fino a nove miniature alla volta. Premete il selettore a 4-vie () per selezionare un'immagine. Una barra di scorrimento appare alla destra dello schermo. Se c'è un'immagine selezionata nella riga inferiore, premendo il selettore a 4-vie () si visualizzano le successive nove immagini.

[?] indica un'immagine che non può essere visualizzata.

Cornice di selezione



Barra di scorrimento

3 Ruotate la ghiera elettronica a destra (verso) o premete il pulsante OK.



L'immagine selezionata viene visualizzata a pieno schermo.

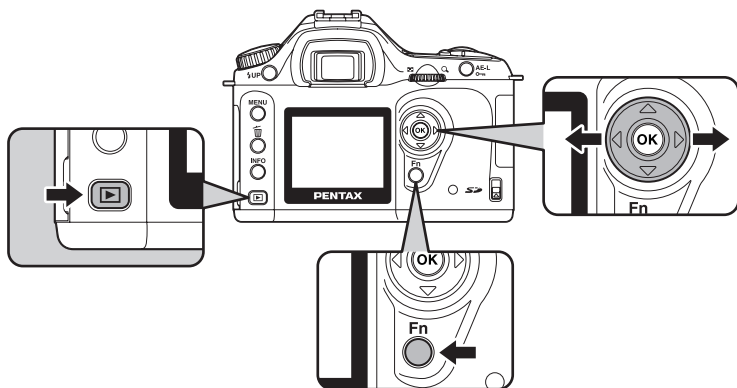

Presentazione

È possibile riprodurre in sequenza tutte le immagini registrate sulla scheda di memoria SD. Per avviare la riproduzione continua, utilizzate la schermata di menu visualizzata sul monitor LCD.



- 1** Premete il pulsante  e utilizzate il selettore a 4-vie ( ) per selezionare l'immagine da visualizzare per prima.

L'ultima immagine scattata (l'immagine col numero di file più alto) viene visualizzata per prima sul monitor LCD.



- 2** Premete il pulsante **Fn**.

Viene visualizzato il menu Fn.

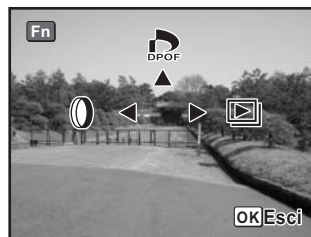

3 Premete il selettore a 4-vie (▶).

Viene mostrata la schermata di avvio ed inizia la presentazione.

Per interrompere la presentazione, premete qualsiasi pulsante.

Per ritornare in modalità di ripresa, premete il pulsante di scatto oppure il pulsante ▶, portate l'interruttore generale su ↻ (profondità di campo) o ruotate la ghiera dei modi.



Impostate l'intervallo di riproduzione nel menu [▶ Riproduzione]. In alternativa, potete avviare la presentazione dal menu [▶ Riproduzione]. (p.161)

Collegamento della fotocamera ad apparecchi Audio/Video

Con l'impiego del cavo video, è possibile riprodurre le immagini usando come monitor un televisore o altro dispositivo dotato di connettore di ingresso video. Prima di collegare il cavo, verificate che ambedue gli apparecchi siano spenti.

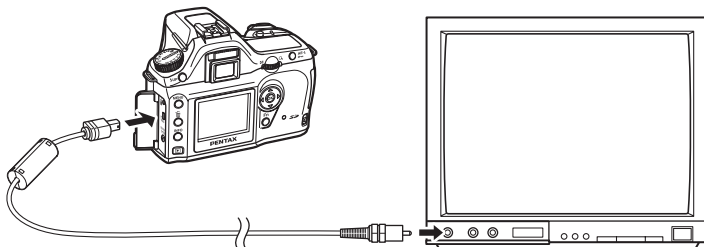

3

Procedure base

- 1** Collegare il cavo video al terminale USB/Video della fotocamera.
- 2** Collegare l'altra estremità del cavo video all'ingresso video dell'apparecchio TV.
- 3** Accendete televisore e fotocamera.



- Se intendete utilizzare la fotocamera per un lungo periodo continuato, si raccomanda l'uso dell'adattatore a rete (opzionale). (p.28)
- Consultate anche le istruzioni fornite con l'apparecchio TV o audio/video a cui collegare la fotocamera.

Potete modificare le immagini scattate con filtri digitali. Le immagini elaborate vengono salvate con una diversa denominazione.



- Non è possibile applicare filtri digitali alle immagini RAW.
- Potete anche impostare filtri digitali dal menu [▶ Riproduzione].

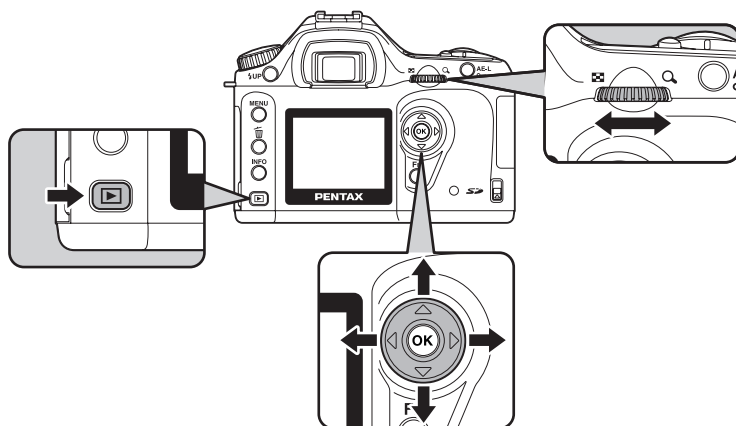

Filtri digitali

B&N	Converte l'immagine in bianco e nero.
Seppia	Aggiunge un effetto di antico convertendo le foto ad un'intonazione seppia.
Soft	Ammorbidisce l'intera immagine dandole un effetto flou.
Slim	Cambia il rapporto tra orizzontale e verticale dell'immagine. L'altezza o la larghezza possono variare fino al doppio dell'originale

1 Premete il pulsante Fn in modalità di riproduzione.

Viene visualizzato il menu Fn.

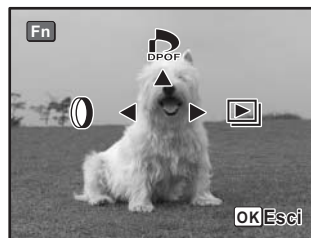

2 Premete il selettore a 4-vie (◀▶).

Viene visualizzata la schermata per la scelta del filtro.

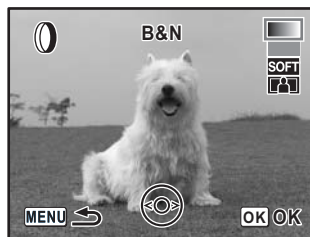

3 Utilizzate il selettore a 4-vie (◀▶) per selezionare un'immagine.

4 Utilizzate il selettore a 4-vie (▲▼) per selezionare un filtro.

Selezionate un filtro e verificatene l'effetto sull'immagine. Selezionando [B&N], [Seppia] o [Soft] passate al punto 6.

5 Selezionando il filtro slim regolate l'effetto tramite la ghiera elettronica.

Ruotate in senso antiorario per allargare e in senso orario per stringere. Utilizzate il selettore a 4-vie (◀▶) per selezionare un'immagine. L'immagine appare con l'effetto impostato.

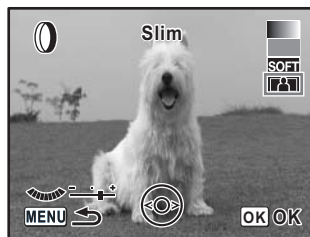

6 Premete il pulsante OK.

Viene visualizzata la schermata di conferma del salvataggio dell'immagine.

7 Utilizzate il selettore a 4-vie (▲) per selezionare [Salva con nome].



8 Premete il pulsante OK.

L'immagine filtrata viene salvata con un nome differente.

Eliminazione di una singola immagine

È possibile eliminare una immagine alla volta.



- Le immagini eliminate non si possono più recuperare.
- Le immagini protette non possono venire eliminate.

- 1** Premete il pulsante  e utilizzate il selettore a 4-vie (◀▶) per selezionare un'immagine da eliminare.



- 2** Premete il pulsante .
Compare la schermata Elimina.

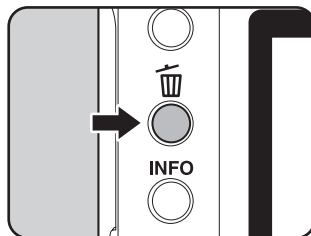

- 3** Premete il selettore a 4-vie (▲) per selezionare [Elimina].

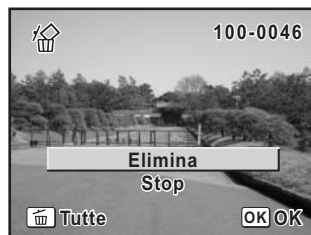

- 4** Premete il pulsante **OK**.
L'immagine viene eliminata.

Eliminazione di tutte le immagini

È possibile eliminare in una volta sola tutte le immagini salvate.

Caution

- Le immagini eliminate non si possono più recuperare.
- Le immagini protette non possono venire eliminate.

1 Premete il pulsante .

2 Premete due volte il pulsante .

Compare la schermata Elimina tutto.

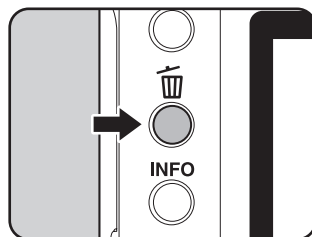

3 Premete il selettore a 4-vie (▲) per selezionare [Elimina tutto] e premete il pulsante OK.

Tutte le immagini vengono eliminate.



Eliminazione delle immagini selezionate (dalla visualizzazione a nove immagini)

Dalla visualizzazione a nove immagini si possono eliminare contemporaneamente più immagini.



- Le immagini eliminate non si possono più recuperare.
- Le immagini protette non possono venire eliminate.
- Solo i file nella stessa cartella possono essere eliminati in un volta sola.

1 Premete il pulsante

L'ultima immagine scattata (l'immagine col numero di file più alto) viene visualizzata per prima sul monitor LCD.



2 Ruotate la ghiera elettronica a sinistra (verso).

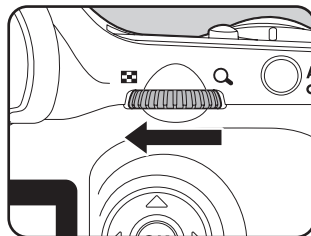

Si passa alla riproduzione a nove immagini.



3 Premete il pulsante .

viene visualizzato sulle immagini.

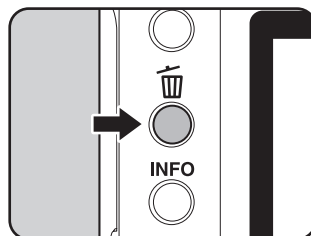

4 Utilizzate il selettore a 4-vie (▲▼◀▶) per portarvi sulle immagini da eliminare e premete il pulsante OK.

L'immagine viene selezionata e compare . Premete il pulsante **Fn** per selezionare tutte le immagini. La selezione di tutte le immagini può richiedere un certo tempo, in base al numero di immagini presenti.

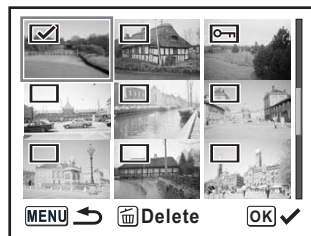

5 Premete il pulsante .

Compare la schermata di conferma della cancellazione.

6 Premete il selettore a 4-vie (▲) per selezionare [Selez.& Canc.].



7 Premete il pulsante OK.

Le immagini selezionate vengono eliminate.

Protezione contro eliminazioni indesiderate (Proteggi)

Le immagini possono essere protette contro un'eliminazione accidentale.



Formattando la scheda di memoria SD saranno eliminate anche le immagini protette.

1 Premete il pulsante e utilizzate il selettore a 4-vie (◀▶) per selezionare un'immagine.

L'ultima immagine scattata (l'immagine col numero di file più alto) viene visualizzata per prima sul monitor LCD.



2 Premete il pulsante .

Compare la schermata Proteggi.

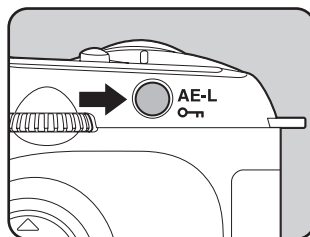

3 Premete il selettore a 4-vie (▲) per selezionare [Proteggi].



4 Premete il pulsante OK.

L'immagine selezionata viene protetta da eliminazioni accidentali.



- Per rimuovere la protezione, selezionate [Rim. Protezione] al punto 3.
- Il simbolo  indica che l'immagine visualizzata è protetta. (p.19)

Protezione di Tutte le Immagini

1 Premete il pulsante .

2 Premete due volte il pulsante .

Appare la schermata Protezione di tutte le immagini.

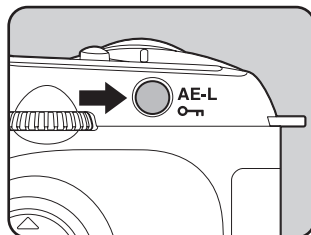

3

Procedure base

3 Premete il selettore a 4-vie () per selezionare [Proteggi] e premete il pulsante OK.

Tutte le immagini salvate nella scheda di memoria SD vengono protette.



Per rimuovere la protezione su tutte le immagini, selezionate [Rim. Protezione] al punto 3.

È possibile ordinare stampe convenzionali consegnando la scheda di memoria SD con le immagini da stampare ad un negozio con servizio di stampa. Le impostazioni DPOF (Digital Print Order Format) vi permettono di specificare il numero di copie o la stampa della data.



Non è possibile applicare impostazioni DPOF alle immagini RAW.

Stampa di singole immagini

Impostate le seguenti voci per ogni immagine.

Copie	Scegliete il numero di copie. Potete stampare fino a 99 copie.
Data	Specificate se desiderate che sulla stampa venga impressa la data di ripresa oppure no.

1 Premete il pulsante e utilizzate il selettore a 4-vie (◀▶) per selezionare un'immagine.

2 Premete il pulsante Fn.

Viene visualizzato il menu Fn.

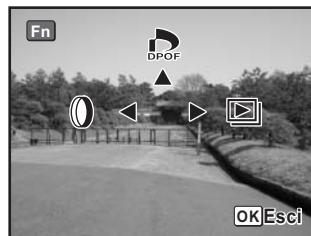

3 Premete il selettore a 4-vie (▲).

Compare la schermata DPOF. Se per un'immagine sono già state eseguite impostazioni DPOF, vengono visualizzati il numero di stampe e l'impostazione della data (☑ (on) o ☐ (off)) già presenti.

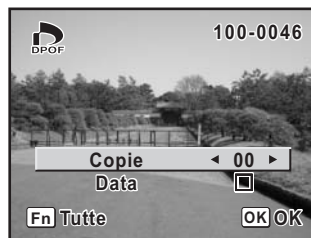

4 Utilizzate il selettore a 4-vie (◀▶) per scegliere il numero di copie e premete il selettore a 4-vie (▼).

La cornice si porta su [Data].

5 Utilizzate il selettore a 4-vie (◀▶) per scegliere se inserire la data (☑) o no (☐).

- : La data verrà impressa.
- : La data non verrà impressa.



6 Premete il pulsante OK.

Le impostazioni DPOF vengono salvate e la fotocamera ritorna alla condizione di riproduzione.



Per cancellare le impostazioni DPOF, portate a [00] il numero delle copie al punto 3 e premete il pulsante **OK**.



In base al tipo di stampante o di apparecchiatura di stampa del laboratorio, la data può non essere impressa sulle fotografie, anche se è stata eseguita la relativa impostazione DPOF.

Impostazioni per tutte le immagini

- 1** Premete il pulsante Fn in modalità di riproduzione.

Viene visualizzato il menu Fn.

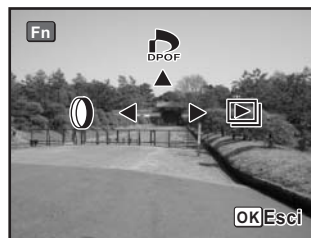

- 2** Premete il selettore a 4-vie (▲).

Compare la schermata DPOF.

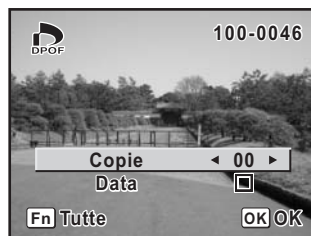

- 3** Premete il pulsante Fn.

Appare la schermata di inserimento delle impostazioni DPOF per tutte le immagini.



- 4** Utilizzate il selettore a 4-vie (◀▶) per scegliere il numero di copie e se inserire la data (☑) o no (☐).

Per maggiori dettagli sulle impostazioni fate riferimento ai punti 4 e 5 di "Stampa di singole immagini" (p.80).

5 Premete il pulsante OK.

Le impostazioni DPOF per tutte le immagini vengono salvate e la fotocamera ritorna alla condizione di riproduzione.



Quando specificate il numero di copie nelle impostazioni DPOF per tutte le immagini, il numero si applica a tutte le fotografie. Prima della stampa, verificate che il numero sia corretto.



Effettuando impostazioni per tutte le immagini vengono eliminate quelle relative alle immagini singole.

Questa funzione consente la stampa diretta dalla fotocamera senza l'impiego di un PC (stampa diretta).

Per stampare direttamente collegate la fotocamera ad una stampante compatibile PictBridge tramite il cavo USB (I-USB17) in dotazione.

Effettuato il collegamento, selezionate sulla fotocamera le immagini da stampare, il numero di copie e se inserire o meno la data.

La stampa diretta viene eseguita con la seguente procedura.

Impostate [Modo Trasfer.] sulla fotocamera su [PictBridge] (p.84)



Collegate la fotocamera alla stampante (p.85)



Impostate le opzioni di stampa (p.79)

Stampa di singole immagini (p.86)

Stampa di tutte le immagini (p.88)

Stampa con impostazioni DPOF (p.90)



Scollegate la fotocamera dalla stampante (p.90)



- Quando la fotocamera è collegata ad una stampante si raccomanda di usare l'alimentatore a rete. Se la batteria si esaurisce mentre la fotocamera è collegata alla stampante, la stampante potrebbe non funzionare correttamente o i dati delle immagini potrebbero andare perduti.
- Non scollegate il cavo USB durante il trasferimento dei dati.
- In base al tipo di stampante, non è detto che tutte le impostazioni effettuate sulla fotocamera (come le impostazioni di stampa e le impostazioni DPOF) siano valide.
- Selezionando un numero di copie superiore a 500 si potrebbe verificare un errore di stampa.
- Non è possibile impostare sulla fotocamera la stampa di più fotografie sullo stesso foglio. Effettuate questo genere di impostazioni sulla stampante. Per maggiori dettagli, consultate il manuale istruzioni della stampante.
- Per il collegamento ad un PC consultate il "Manuale di istruzioni PENTAX PHOTO Browser 2.0/PENTAX PHOTO Laboratory 2.0".

Impostazione dei modi di trasferimento dati

1 Premete il pulsante MENU.

Appare il menu [Param. cattura].

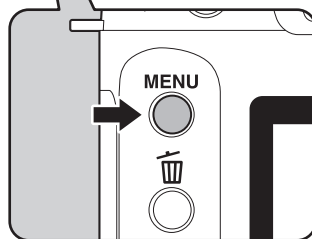
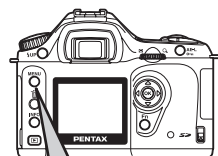

2 Utilizzate il selettore a 4-vie (◀▶) per selezionare il menu [X↓ Preferenze].

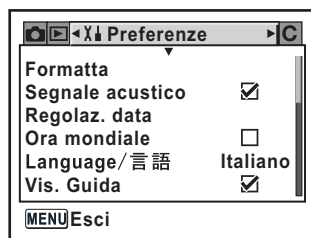

3 Utilizzate il selettore a 4-vie (▲▼) per selezionare [Modo Trasfer.].

4 Premete il selettore a 4-vie (▶).

Compare un menu a tendina.

- 5** Utilizzate il selettore a 4-vie (▲ ▼) per selezionare [PictBridge].



- 6** Premete il pulsante OK.

L'impostazione viene cambiata.

- 7** Premete il pulsante MENU.

Collegamento della fotocamera ad una stampante

- 1** Spegnete la fotocamera.

- 2** Collegate la fotocamera ad una stampante compatibile PictBridge usando il cavo USB in dotazione.

Le stampanti compatibili PictBridge riportano il logo PictBridge.

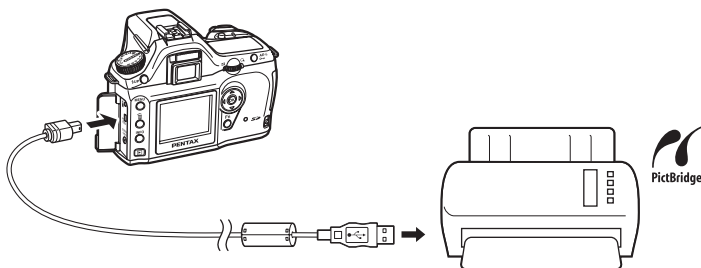

3 Accendete la stampante.

4 Completato l'avviamento della stampante, accendete la fotocamera.

Appare il menu PictBridge.

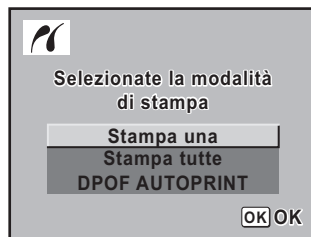

Il menu PictBridge non viene visualizzato se [Modo Trasfer.] è impostato su [PC] o [PC-F].

Stampa di singole immagini

1 Usate il selettore a 4-vie (▲▼) per selezionare [Stampa una] nel menu PictBridge.

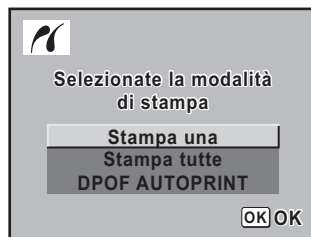

2 Premete il pulsante OK.

Appare la schermata Stampa una.

3 Utilizzate il selettore a 4-vie (◀▶) per scegliere l'immagine da stampare.

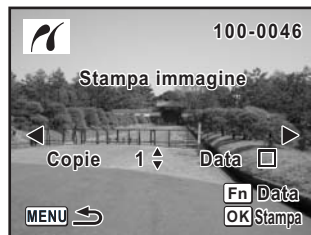

4 Utilizzate il selettore a 4-vie (▲▼) per scegliere il numero di copie.

Potete stampare fino ad un massimo di 99 copie.

5 Usate il pulsante Fn per scegliere se inserire la data(☑) o no (☐).

☑ : La data verrà stampata.

☐ : La data non verrà stampata.

6 Premete il pulsante OK.

Appare la schermata di conferma delle impostazioni di stampa.

Per stampare le immagini con le impostazioni predefinite, andate al punto 12 premendo il pulsante **OK**.

Per cambiare le impostazioni di stampa, andate al punto 7.

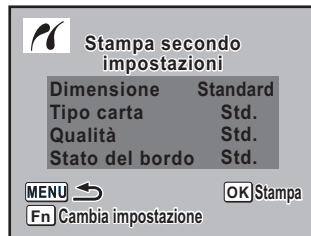

7 Premete il pulsante Fn.

Appare la schermata per cambiare le impostazioni di stampa.

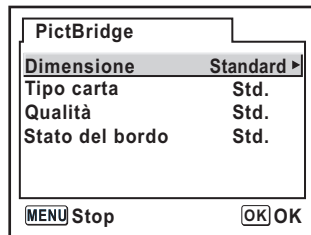

8 Selezionate [Formato carta] e premete il selettore a 4-vie (▶).

Appare la schermata Formato carta.

9 Utilizzate il selettore a 4-vie (▲▼◀▶) per scegliere il formato della carta.

Potete scegliere soltanto un formato supportato dalla vostra stampante.

Quando Formato carta è impostato su [Standard], le immagini vengono stampate secondo le impostazioni della stampante.

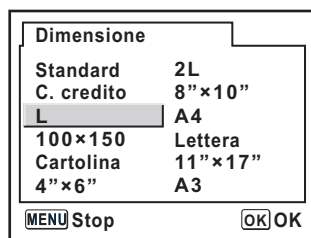

10 Premete il pulsante **OK**.

11 Ripetete i punti da 8 a 10 per impostare [Tipo carta] [Qualità] e [Stato del bordo].

La schermata per cambiare le impostazioni di stampa appare dopo la scelta di ogni opzione. Quando Formato carta è impostato su [Standard], le immagini vengono stampate secondo le impostazioni della stampante.

Tipo carta con più ★ corrisponde ad una carta di qualità superiore.

Qualità con più ★ indica una superiore qualità di stampa.

12 Premete due volte il pulsante **OK**.

L'immagine verrà stampata secondo le impostazioni.

Per interrompere la stampa, premete il pulsante **MENU**.

Stampa di tutte le immagini

1 Utilizzate il selettore a 4-vie (▲▼) per selezionare [Stampa tutte] nel menu PictBridge.

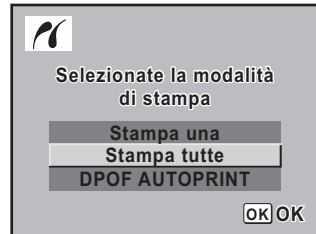

2 Premete il pulsante **OK**.

Appare la schermata Stampa tutte.

3 Scegliete il numero di copie e se inserire o meno la data, quindi confermate le impostazioni.

Il numero di copie e l'impostazione relativa alla data si applica a tutte le immagini.

Per maggiori dettagli sulle impostazioni consultate "Stampa di singole immagini" (p.86)

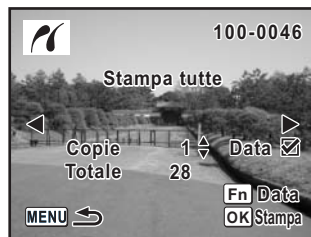

4 Premete il pulsante OK.

Appare la schermata di conferma delle impostazioni di stampa.

5 Premete il pulsante OK sulla schermata di conferma delle impostazioni di stampa.

Tutte le immagini vengono stampate secondo le impostazioni.

Per interrompere la stampa, premete il pulsante **MENU**.

Stampa delle immagini con le impostazioni DPOF

1 Utilizzate il selettore a 4-vie (▲▼) per selezionare [DPOF AUTOPRINT] nel menu PictBridge.

2 Premete il pulsante OK.

Appare la schermata Stampa con imp. DPOF. Utilizzate il selettore a 4-vie (◀▶) per controllare le impostazioni di stampa. Le impostazioni di stampa vanno impostate col Servizio di stampa. (p.79)



3 Premete il pulsante OK.

Appare la schermata di conferma delle impostazioni di stampa.

4 Premete il pulsante OK sulla schermata di conferma delle impostazioni di stampa.

Le immagini vengono stampate secondo le impostazioni. Per interrompere la stampa, premete il pulsante MENU.

Scollegamento del cavo dalla stampante

Scollegate il cavo dalla stampante solo al termine della stampa.

1 Scollegate il cavo USB dalla fotocamera.

2 Scollegate il cavo USB dalla stampante.

4 Guida ai menu

Illustra le funzioni della **istDS* attraverso i pulsanti e l'utilizzo dei menu.

Funzioni attivabili a pulsante	92
Uso dei menu	96
Uso del menu Fn	102
Uso della ghiera dei modi	104

Modo Ripresa

Sono illustrate le funzioni dei pulsanti utilizzati per la ripresa.

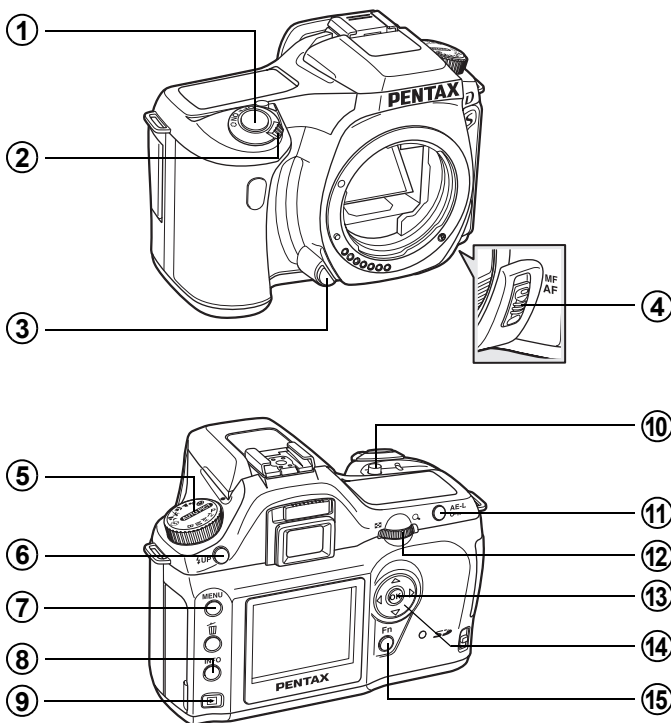

① Pulsante di scatto

Premetelo per fotografare. (p.45)

② Interruttore generale

Azionatelo per accendere/spengere (p.32) o per controllare la profondità di campo (Previsualizzazione) (p.129).

③ Tasto di sblocco obiettivo







Premetelo per togliere l'obiettivo. (p.37)

④ Selettore della messa a fuoco

Per scegliere tra Autofocus (p.118) e Messa a fuoco manuale (p.121).

⑤ Ghiera dei modi

Per cambiare il modo di ripresa. (p.104)

- ⑥ **Pulsante **
Per sollevare il flash incorporato. (p.49)
- ⑦ **Pulsante MENU**
Visualizza il menu [ Param. cattura] (p.98). Quindi, premete il selettore a 4-vie (▶) per visualizzare il menu [ Riproduzione] (p.98), il menu [ Preferenze] (p.99) e il menu [ Impos. Person.]. (p.100)
- ⑧ **Pulsante INFO**
Per visualizzare i dati di ripresa sul monitor LCD. (p.17)
- ⑨ **Pulsante **
Per passare alla modalità Riproduzione. (p.63)
- ⑩ **Pulsante **
Per impostare i valori del diaframma e della compensazione EV. (p.136, p.141)
- ⑪ **Pulsante AE-L**
Per bloccare l'esposizione prima dello scatto. (p.142)
- ⑫ **Ghiera elettronica**
Per impostare i valori del tempo di posa, del diaframma e della compensazione EV. (p.134, p.136, p.141)
- ⑬ **Pulsante OK**
Per confermare l'impostazione di menu selezionata.
- ⑭ **Selettore a 4-vie (▲▼◀▶)**
Per muovere il cursore o cambiare le opzioni nei menu e nel menu Fn.
- ⑮ **Pulsante Fn**
Per visualizzare il menu Fn. Utilizzate il selettore a 4-vie (▲▼◀▶) per definire le operazioni successive. (p.102)

Riproduzione

Sono illustrate le funzioni dei pulsanti utilizzati per la riproduzione.

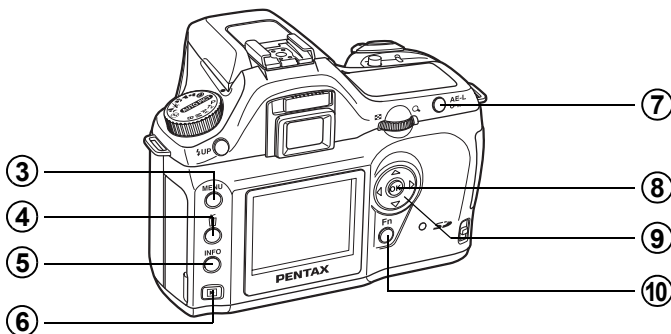
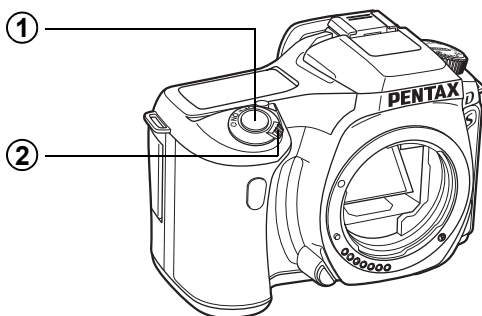

① Pulsante di scatto

Per passare alla modalità di ripresa.

② Interruttore generale

Per accendere e spegnere la fotocamera (p.32)

③ Pulsante MENU

Premetelo per visualizzare il menu [▶ Riproduzione] (p.98). Quindi, utilizzate il selettore a 4-vie (◀▶) per visualizzare il menu [X↑ Preferenze] (p.99), il menu [C Impos. Person.] (p.100) e il menu [▶ Param. cattura] (p.98).

④ Pulsante

Per eliminare le immagini. (p.73)

⑤ Pulsante INFO

Per visualizzare i dati di ripresa sul monitor LCD. (p.18)

⑥ Pulsante

Per passare alla modalità di ripresa.

7 Pulsante 

Per proteggere le immagini da cancellazioni accidentali. (p.77)

8 Pulsante OK

Per confermare l'impostazione selezionata nel menu o nella schermata di riproduzione.

9 Selettore a 4-vie (▲▼◀▶)

Per muovere il cursore o cambiare le opzioni nei menu, nel menu Fn e nella schermata di riproduzione.

10 Pulsante Fn

Per visualizzare il menu Fn. Utilizzate il selettore a 4-vie (▲◀▶) per definire le operazioni successive. (p.102)

Come utilizzare i menu

Questa sezione illustra le procedure operative per i menu [CAM Param. cattura], [▶ Riproduzione], [X↓ Preferenze] e [C Impos. Person.].

Per visualizzare la schermata del menu

1 In modo Ripresa, premete il pulsante MENU.

Sul monitor LCD appare il menu [CAM Param. cattura]

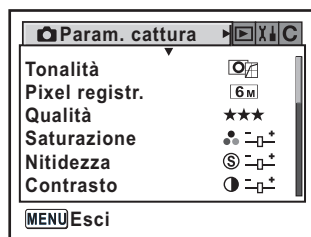
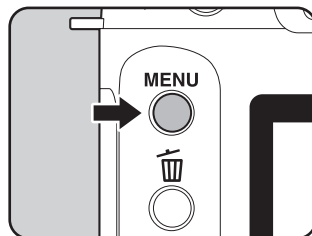

2 Premete il selettore a 4-vie (▶).

I menu [▶ Riproduzione], [X↓ Preferenze] e [C Impos. Person.] compaiono ad ogni successiva pressione del selettore a 4-vie.

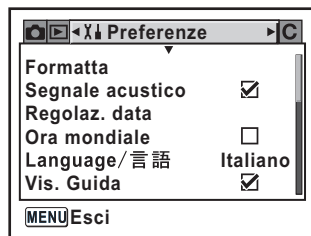

Per selezionare ed impostare una voce di menu

Si utilizza come esempio la procedura per impostare la Qualità nel menu [Param. cattura].

- 3** Utilizzate il selettore a 4-vie (▲ ▼) per scegliere una voce.

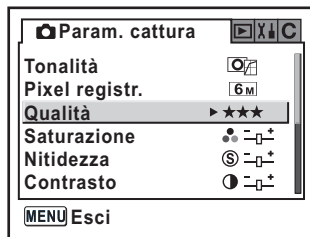

- 4** Premete il selettore a 4-vie (▶).

Compaiono le opzioni di Qualità disponibili. Premete il selettore a 4-vie (▶) per passare ad un sottomenu, se presente.

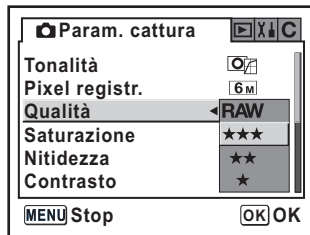

- 5** Utilizzate il selettore a 4-vie (▲ ▼) per selezionare l'impostazione desiderata.

- 6** Premete il pulsante OK.

La fotocamera ritorna alla schermata di menu, dove potete impostare altre opzioni. Premete il pulsante **MENU** per ritornare ai modi Ripresa o Riproduzione.



Anche premendo il pulsante **MENU** e chiudendo la schermata di menu, se la fotocamera viene spenta in maniera impropria (ad esempio rimuovendo le batterie con la fotocamera accesa), le nuove impostazioni non saranno salvate.

Impostazioni del menu [📷 Param. cattura]

Nel menu [📷 Param. cattura] si scelgono le impostazioni relative alla ripresa.

Voce	Funzione	Pagina
Tonalità	Per impostare la tonalità delle immagini.	p.108
Pixel registrati	Per impostare la risoluzione delle immagini.	p.109
Qualità	Per impostare la qualità delle immagini.	p.110
Saturazione	Per impostare la saturazione del colore.	p.111
Nitidezza	Rende i contorni dell'immagine più nitidi o più sfumati.	p.111
Contrasto	Per impostare il contrasto dell'immagine.	p.111
Revisione	Per impostare la durata della revisione.	p.170
Auto Bracketing	Per impostare la ripresa con bracketing automatico.	p.145
Esposizione AE	Per scegliere la parte di schermo da usare per misurare la luminosità e determinare l'esposizione.	p.130
Pt mis dist int	Per scegliere la parte di schermo su cui effettuare la messa a fuoco.	p.123
Comp. Esp. Flash	Per variare l'apporto della luce del flash.	p.146

Impostazioni del menu [▶ Riproduzione]

Nel menu [▶ Riproduzione] si scelgono le impostazioni relative alla riproduzione e alla modifica delle immagini.

Voce	Funzione	Pagina
Vis. In riprod.	Per impostare i dati di ripresa da visualizzare in riproduzione.	p.160
Area sovraespos.	Per visualizzare le aree sovraesposte durante la revisione o la riproduzione.	p.160
Filtri digitali	Per modificare le immagini registrate con effetti di bianco e nero, seppia, flou o restringimento.	p.71
Presentazione	Per riprodurre le immagini registrate in sequenza automatica.	p.68

Impostazioni del menu [X] Preferenze]

Nel menu [X] Preferenze] si scelgono le impostazioni relative alla fotocamera.

Voce	Funzione	Pagina
Formatta	Per formattare la scheda di memoria SD.	p.162
Segnale acustico	Per abilitare/disabilitare il segnale acustico.	p.163
Regolaz. data	Per impostare la data, l'ora e i relativi formati di visualizzazione.	p.163
Ora mondiale	Per abilitare la visualizzazione dell'ora locale nei viaggi all'estero.	p.164
Language/言語	Per modificare la lingua dei menu e dei messaggi.	p.167
Vis. guida	Per scegliere le indicazioni da visualizzare sul monitor LCD.	p.167
Luminosità	Per cambiare la luminosità del monitor LCD.	p.168
Uscita video	Per impostare il formato di uscita per il monitor TV	p.168
Modo Trasfer.	Per impostare il collegamento USB (PC o stampante).	p.84
Spegn. Autom.	Per impostare il tempo di attivazione dello spegnimento automatico.	p.169
File n°	Per impostare il metodo di numerazione dei file.	p.169
Pulizia sensore	Per bloccare lo specchio in posizione sollevata per pulire il CCD.	p.180
Ripristina	Per ripristinare tutte le impostazioni ad eccezione di Data/Ora, Language/言語, Uscita video e Ora mondiale.	p.171

Impostazioni del menu [C Impos. Person.]

Per sfruttare in pieno le funzioni di una reflex, impostate le funzioni di personalizzazione nel menu Impos. Person.. L'impostazione predefinita non usa tali funzioni di personalizzazione. Le impostazioni del menu [C Impos. Person.] sono attivate impostando [Impost.], la prima voce, su (on).

Voce	Funzione	Pagina
Impostazioni	Per usare il menu delle impostazioni personalizzate.	—
Riduzione rumore	Per utilizzare la funzione di riduzione del rumore coi tempi di posa più lunghi.	—
Incremento esposiz.	Per impostare i passi di regolazione dell'esposizione.	p.142
Corr. auto sens.	Per correggere automaticamente la sensibilità ad un valore adeguato alla situazione.	p.115
Displ. Sens. ISO	Per impostare il massimo valore di sensibilità ISO oltre il quale attivare l'avviso nel mirino.	p.116
Collega AF e AE	Per regolare l'esposizione in misurazione multi-zona in base al punto AF utilizzato.	p.131
Tempo lett. esposim.	Per impostare la durata dell'indicazione esposimetrica.	p.132
AE-L con AF bloccato	Per bloccare l'esposizione insieme all'autofocus.	p.126
Imm. Registrabile N.	Per selezionare se visualizzare nel pannello LCD il numero di immagini registrabili in sequenza al posto del numero totale di immagini registrabili premendo a metà corsa il pulsante di scatto.	—
OK allo scatto	Per impostare la funzione del pulsante OK se premuto in fase di ripresa.	p.120 p.124
Sovrapponi area AF	Per visualizzare il punto AF attivo sullo schermo di visione.	p.123
AF telecontrollato	Per impostare l'uso dell'autofocus nelle riprese con telecomando. Impostando [On], prima dello scatto col telecomando viene azionato l'autofocus. L'otturatore non scatta finché il soggetto non risulta a fuoco. Impostando [Off] il telecomando non aziona l'autofocus.	—
Ind. Fuoco con ob. S	Per abilitare l'indicatore di messa a fuoco usando un obiettivo a vite. Abilitando questa funzione, risulta presente un obiettivo anche se questo non è montato sulla fotocamera.	—
Uso ghiera apertura	Per disabilitare lo scatto se la ghiera dei diaframmi è in posizione diversa da A .	p.179
Scatto in carica	Per consentire lo scatto dell'otturatore mentre il flash è in ricarica.	p.147
Sch. Revisione	Per visualizzare l'istogramma durante la revisione.	p.170
Ripr. Ingr. a zoom	Per impostare l'ingrandimento iniziale della riproduzione zoom. Scegliete tra [1,2 volte], [2 volte], [4 volte], [8 volte] e [12 volte]. L'impostazione predefinita è [1,2 volte].	—

Voce	Funzione	Pagina
Mis.Bil.Bianco man.	Per leggere l'intero schermo oppure la sola area Spot durante il bilanciamento del bianco manuale.	p.113
Spazio colore	Per impostare lo spazio colore da usare.	p.117
Reimp funzione pers.	Per ripristinare ai valori predefiniti tutte le impostazioni di personalizzazione.	p.172

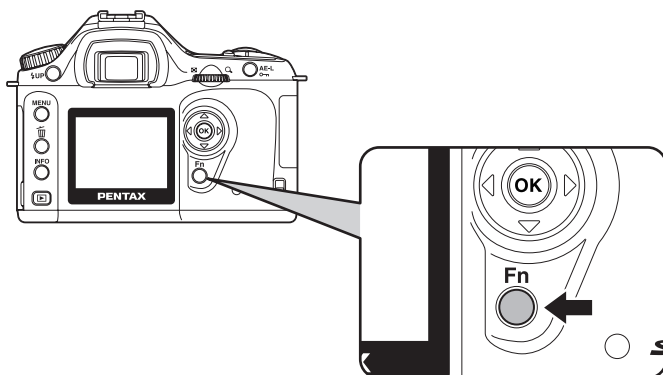

4

Guida ai menu

Modo di Ripresa

Premete il pulsante **Fn** in ripresa. Compare il menu Fn.

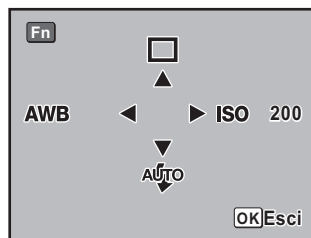

Utilizzate il selettore a 4-vie (▲▼◀▶) per effettuare l'operazione desiderata.

Selettore a 4-vie	Voce	Funzione	Pagina
▲	Modalità Drive	Per selezionare Ripresa continua, Autoscatto, Telecomando o Bracketing automatico.	p.53, p.55, p.59, p.145
▼	Modalità flash	Per scegliere il metodo di attivazione del flash.	p.49
◀	Bilanc. bianco	Per riprodurre fedelmente il colore del soggetto in base al tipo di illuminazione presente.	p.112
▶	Sensibilità	Per impostare la sensibilità.	p.115

Riproduzione

Premete il pulsante **Fn** in riproduzione.
Compare il menu Fn.

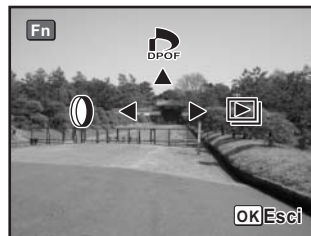

Utilizzate il selettore a 4-vie (▲◀▶) per effettuare l'operazione desiderata.

Selettore a 4-vie	Voce	Funzione	Pagina
▲	Impostazioni DPOF	Per inserire le impostazioni DPOF.	p.79
◀	Filtri digitali	Per modificare le immagini registrate con effetti di bianco e nero, seppia, flou o restringimento.	p.71
▶	Presentazione	Per riprodurre le immagini registrate in sequenza automatica.	p.68

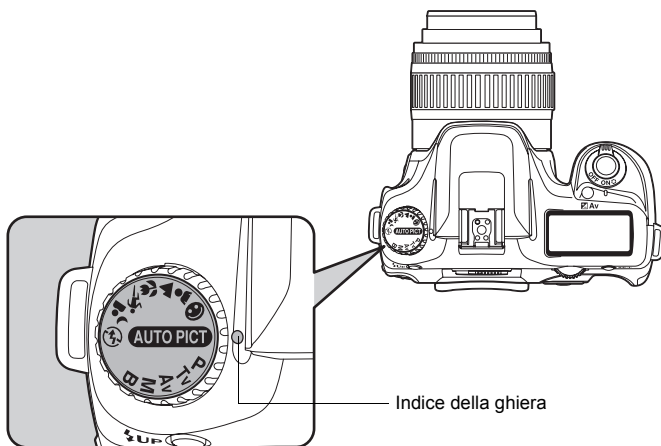

Indice della ghiera

Potete cambiare la modalità di ripresa portando le diverse icone in corrispondenza dell'indice della ghiera.

Voce	Funzione	Pagina
(Auto Picture)	Seleziona automaticamente tra i modi Normale, Ritratto, Paesaggio, Macro e Oggetto in movimento.	p.47
(Normale)	È la modalità base per la ripresa delle fotografie.	
(Ritratto)	Ideale per la ripresa di ritratti.	
(Paesaggio)	Estende la profondità di campo, enfatizza i contorni e la saturazione degli alberi e del cielo per dare un'immagine brillante.	
(Macro)	Per riprese ravvicinate di fiori e piccoli oggetti.	
(Oggetto in movimento)	Per riprendere soggetti in rapido movimento, come negli eventi sportivi.	
(Ritratto Scena notturna)	Ideale per fotografare persone contro uno sfondo notturno.	
(Flash OFF)	Il flash è disattivato. Le altre impostazioni sono come nel modo Normale ().	

Voce	Funzione	Pagina
P (Programma)	Tempo di posa e diaframma vengono impostati automaticamente per ottenere un'esposizione corretta.	p.133
Tv (Priorità ai tempi)	Impostate il tempo di posa per esprimere il movimento dei soggetti. Potete fermare soggetti in rapido movimento o dare il senso dell'azione con un effetto di panning.	p.134
Av (Priorità ai diaframmi)	Impostate il diaframma per regolare la profondità di campo. Potete sfuocare o rendere nitido lo sfondo.	p.136
M (Manuale)	Impostate il tempo di posa e il diaframma, per creare l'immagine che avete in mente.	p.138
B (Posa B)	Usatela per fotografare in situazioni che richiedono tempi di posa prolungati, come fuochi artificiali e scene notturne.	p.140

5 Guida alle funzioni



Illustra altre funzioni per affinare la vostra padronanza della **istDS*.

Impostazione dei pixel di registrazione e della qualità. ...	108
Messa a fuoco	118
Impostazione dell'esposizione	127
Uso del flash incorporato Flash	146
Impostazioni in riproduzione	160
Impostazioni della fotocamera	162
Ritorno alle impostazioni iniziali	171

Impostazione dei pixel di registrazione e della qualità.

Impostazione della tonalità

Imposta la tonalità delle immagini. L'impostazione predefinita è [☑] (Brillante).

	Brillante	Le immagini vengono impostate per una resa brillante, con elevato contrasto e nitidezza.
	Naturale	Le immagini vengono impostate per una resa naturale e adatta al ritocco.

Si imposta con [Tonalità] nel menu [📷 Param. cattura]. (p.98)

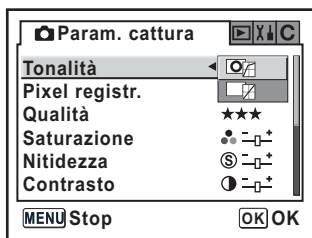

Nei modi Picture (p.47), l'impostazione è fissa su [☑] (brillante), indipendentemente dall'impostazione.

Impostazione dei pixel di registrazione

È possibile selezionare il numero di pixel di registrazione tra **[6M]** (3008×2008/3008×2000), **[4M]** (2400×1600) e **[1.5M]** (1536×1024). Con l'aumentare dei pixel, crescono il formato dell'immagine e le dimensioni del file. Le dimensioni del file dipendono anche dall'impostazione della qualità. L'impostazione predefinita è **[6M]** 3008×2000 (JPEG)].

[6M]	3008×2008 (RAW) 3008×2000 (JPEG)	Risoluzione adatta per una stampa fino al formato A3 (29,7x42cm).
[4M]	2400×1600	Risoluzione adatta per una stampa fino al formato A4 (21x29,7cm).
[1.5M]	1536×1024	Risoluzione adatta per una stampa fino al formato A5 (14,8x21cm).

Si imposta con [Pixel registrati] nel menu [Param. cattura]. (p.98)

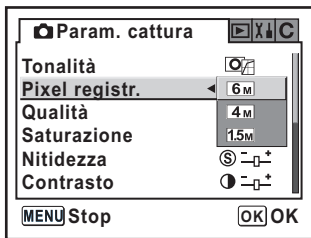

Non è possibile impostare valori alternativi per i pixel di registrazione quando si riprende in formato RAW. (In questo caso il valore è fisso a 3008×2008)

Impostazione della qualità

Potete impostare la qualità dell'immagine. Le dimensioni del file dipendono anche dall'impostazione dei pixel di registrazione. L'impostazione predefinita è [★★★ (Ottima)].

RAW	RAW	I dati RAW sono quelli prodotti dal CCD senza successiva elaborazione. Effetti come bilanciamento del bianco, contrasto, saturazione e nitidezza non vengono applicati all'immagine, ma queste informazioni vengono salvate. Potete trasferire il file ad un PC, applicare gli effetti desiderati con PENTAX PHOTO Laboratory 2.0 e ottenere immagini JPEG e TIFF.
★★★	Ottimo	Minore fattore di compressione, indicato per stampe di grande formato come l'A4. Il file immagine viene salvato in formato JPEG.
★★	Migliore	Fattore di compressione standard, indicato per la visione di fotografie sullo schermo del computer. Il file immagine viene salvato in formato JPEG.
★	Buono	Massimo fattore di compressione, indicato per allegati di posta elettronica e pubblicazione in siti web. Il file immagine viene salvato in formato JPEG.

5 Si imposta con [Qualità] nel menu [📷 Param. cattura]. (p.98)

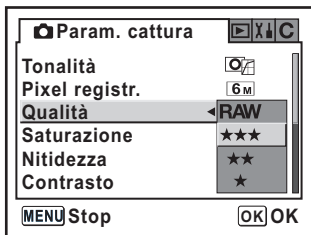

Impostazione di Saturazione/Nitidezza/Contrasto

Selezionate fra cinque livelli di Saturazione, Nitidezza e Contrasto. L'impostazione predefinita è [0 (Standard)] per tutti i parametri.

Saturazione	Per impostare la saturazione del colore.
Nitidezza	Rende i contorni dell'immagine più nitidi o più sfumati.
Contrasto	Per impostare il contrasto dell'immagine.

Impostate [Saturazione], [Nitidezza] e [Contrasto] nel menu [📷 Param. cattura]. (p.98)



Queste impostazioni non hanno effetto nei modi Auto Picture e Picture.

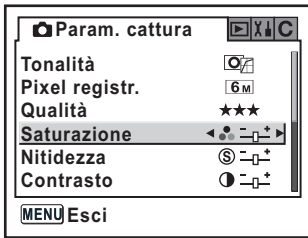

Verso + : Maggiore saturazione
Verso - : Minore saturazione

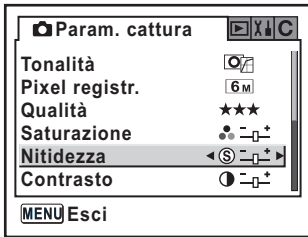



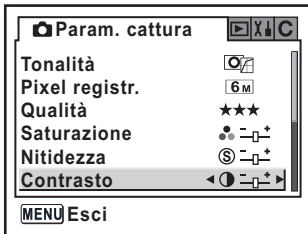



Verso + : Maggiore nitidezza
Verso - : Minore nitidezza



Verso + : Maggiore contrasto
Verso - : Minore contrasto

Impostazione del bilanciamento del bianco

Il colore del soggetto cambia in base alla sorgente luminosa. Ad esempio, lo stesso oggetto bianco avrà diverse tonalità di bianco alla luce del sole e sotto una lampadina. Nelle fotocamere a pellicola questo aspetto viene affrontato utilizzando pellicole diverse o applicando filtri. Nelle fotocamere digitali la resa del bianco è regolata tramite il bilanciamento del bianco. L'impostazione predefinita è [**AWB** (Auto)].

AWB	Auto	Per impostare automaticamente il bilanciamento del bianco. (Da 4000 a 8000K circa)
	Luce diurna	Per fotografare in luce solare diretta. (Circa 5200K)
	Ombra	Per fotografare all'ombra. (Circa 8000K)
	Nuvoloso	Per fotografare con cielo nuvoloso. (Circa 6000K)
	Luce fluorescente	Per fotografare alla luce di lampade al neon e simili (fluorescenza). Scegliete il tipo di luce fluorescente fra W (bianco) (4200K), N (bianco neutro) (5000K) e D (luce diurna) (6500K).
	Tungsteno	Per fotografare alla luce delle normali lampadine ad incandescenza o altre fonti di illuminazione al tungsteno. (Circa 2850K)
	Flash	Per fotografare col flash. (Circa 5400K)
	Manuale	Per regolare manualmente il bilanciamento del bianco.

La temperatura di colore (K) è approssimata e non indica colore precisi.

Impostate [Bilanc. bianco] nel menu Fn. (p.102)

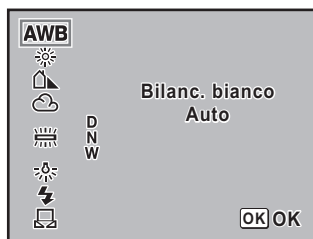

- Per il metodo di regolazione manuale consultate p.113.
- Questa regolazione non ha effetto nei modi Picture.

Temperatura di colore

Il colore della luce tende verso il blu/violetto all'aumentare della temperatura di colore, mentre tende al rosso al diminuire della temperatura di colore. La temperatura di colore descrive questi cambiamenti nel colore della luce in termini di temperatura assoluta (K: gradi Kelvin). Questa fotocamera può impostare il bilanciamento del bianco per scattare fotografie dai colori naturali in una grande varietà di condizioni di illuminazione.

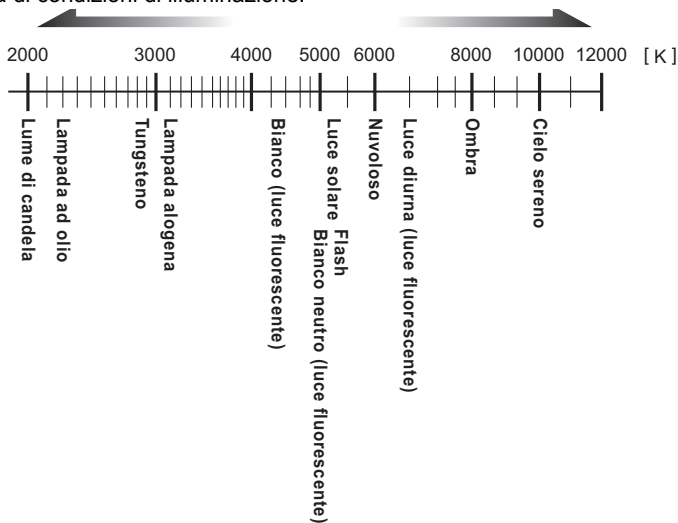

Regolazione manuale del bilanciamento del bianco

In fase di ripresa è possibile regolare il bilanciamento del bianco in base alla sorgente luminosa. Col bilanciamento del bianco manuale, la fotocamera può memorizzare anche sfumature leggere che non siano previste nei casi predisposti nella fotocamera (p.112). Questo consente un bilanciamento ottimale per ogni circostanza.

1 Impostate la ghiera dei modi su **P**, **Tv**, **Av**, **M**, o **B**.

2 Premete il pulsante **Fn**.

Viene visualizzato il menu Fn.

3 Premete il selettore 4-vie (◀).

Appare la schermata Bilanc. bianco.

4 Premete il selettore a 4-vie (▼) per selezionare [WB (Manuale)].

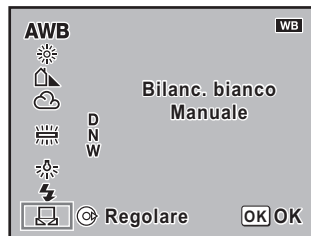

5 Premete il selettore a 4-vie (▶).

Appare la schermata col messaggio qui riportato.

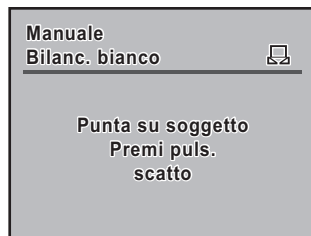

5

Guida alle funzioni

6 Per effettuare la regolazione del bilanciamento del bianco, inquadrare un foglio bianco o grigio neutro esposto alla sorgente di luce.

7 Premete a fondo il pulsante di scatto.

Se l'impostazione è stata effettuata con successo, sul monitor LCD compare [OK].
Se l'impostazione non ha avuto successo, sul monitor LCD compare [NG].

8 Premete il pulsante OK.



- Premendo il pulsante di scatto per effettuare il bilanciamento del bianco non viene ripresa alcuna immagine.
- Se l'impostazione non fosse andata a buon fine, ripetete l'operazione premendo di nuovo il pulsante **Fn**.
- È possibile impostare l'area da leggere per il bilanciamento del bianco manuale. Il bilanciamento del bianco viene effettuato sull'intero schermo (p.130) se è selezionato [Schermo intero] per [Mis.Bil.Bianco man.] nel menu [**C** Impos. Person.] (p.101). Il bilanciamento del bianco viene effettuato nell'area di misurazione spot (p.131) se è selezionato [Area misuraz. punti].

Impostazione della sensibilità

E' possibile impostare la sensibilità in base alla luminosità della scena. La sensibilità può essere impostata in un campo da ISO 200 a 3200. l'impostazione predefinita è [200].
Impostate [Sensibilità] nel menu Fn. (p.102)

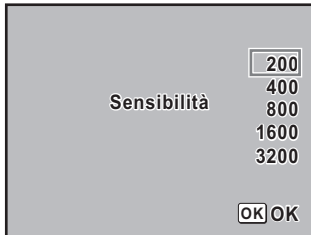

Impostando valori di sensibilità superiori, le immagini possono evidenziare maggiore rumore.

5

Correzione automatica della sensibilità

Si può incrementare o ridurre la sensibilità per adeguarla alla luminosità del soggetto, oppure se il diaframma non è corretto per un dato tempo di posa o se il tempo di posa non è corretto per un dato diaframma. Come opzione predefinita, la sensibilità non viene corretta.

1	Off	La sensibilità non viene corretta.
2	ISO 1600	La sensibilità viene corretta fino a 1600.
3	ISO 3200	La sensibilità viene corretta fino a 3200.

Impostate un'opzione in [Corr. auto sens.] nel menu [C Impos. Person.]. (p.100)

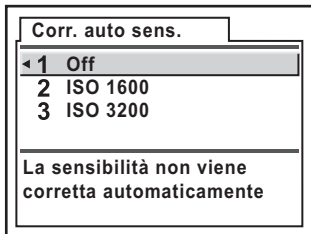



La sensibilità non viene corretta nei casi seguenti.

- Modo di esposizione impostato su **M** (Manuale) o **B** (Posa B)
- Flash attivato
- Bracketing automatico
- Compensazione EV

Avviso di sensibilità ISO

Per evitare di dimenticare di riportare ai valori normali una sensibilità elevata, impostate come soglia di avviso una sensibilità che non usate normalmente. L'avviso di sensibilità ISO compare nel mirino quando si supera tale valore. Come impostazione predefinita, l'avviso di sensibilità ISO non viene visualizzato.

1	Off	L'avviso di sensibilità ISO non viene visualizzato.
2	ISO 400	L'avviso di sensibilità ISO viene visualizzato se si imposta 400 o superiore.
3	ISO 800	L'avviso di sensibilità ISO viene visualizzato se si imposta 800 o superiore.
4	ISO 1600	L'avviso di sensibilità ISO viene visualizzato se si imposta 1600 o superiore.
5	ISO 3200	L'avviso di sensibilità ISO viene visualizzato se si imposta 3200.

Impostate un'opzione in [Displ. Sens. ISO] nel menu [**C** Impos. Person.]. (p.100)



[**ISO** (Avviso di sensibilità ISO)] compare nel mirino quando si supera il valore di sensibilità impostato.



L'avviso di sensibilità ISO non compare se si è scelto di attivare la correzione automatica (p.115).

Impostazione dello spazio colore

Si può impostare lo spazio colore da utilizzare. L'impostazione predefinita è [1 (sRGB)].

1	sRGB	Imposta lo spazio colore sRGB.
2	AdobeRGB	Imposta lo spazio colore Adobe RGB.

Impostate un'opzione in [Spazio colore] nel menu [**C** Impos. Person.]. (p.101)

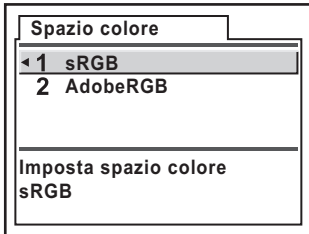

Spazio colore

La capacità di riprodurre i colori varia per le diverse periferiche, come fotocamere digitali, monitor e stampanti.

Questa capacità più o meno estesa è definita Spazio colore.

Per riprodurre i vari spazi colore con dispositivi diversi, sono stati proposti degli standard. Questa fotocamera supporta sRGB e AdobeRGB.

sRGB è usato principalmente in apparecchiature come i PC.

AdobeRGB copre un'area più estesa di sRGB e viene usato per scopi professionali come la stampa industriale.

Un'immagine creata in AdobeRGB può apparire più leggera di una creata in sRGB se viene stampata con un dispositivo compatibile sRGB.

È possibile mettere a fuoco coi seguenti metodi.

AF	Autofocus	Premendo il pulsante di scatto a metà corsa, la fotocamera mette a fuoco il soggetto sul punto AF mostrato nel mirino. Tenendo premuto a metà il pulsante di scatto il fuoco rimane bloccato.
MF	Messa a fuoco manuale	Regolate la messa a fuoco manualmente.

Selezionate l'area da utilizzare per la messa a fuoco (punto di messa a fuoco) tra [Auto], [Selezione] e [Centro]. (p.123)

Uso dell'autofocus

- 1** Impostate il selettore della messa a fuoco su **AF**.

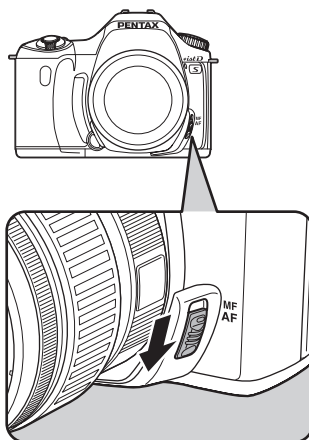

- 2** Guardate attraverso il mirino e premete a metà corsa il pulsante di scatto.



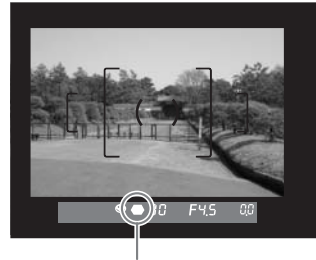

Quando il soggetto è a fuoco, l'indicatore di messa a fuoco  si accende nel mirino. (Se lampeggia, il soggetto non è a fuoco.)

 Soggetti difficili per la messa a fuoco automatica (p.46)



Indicatore di messa a fuoco



- Fintanto che è acceso l'indicatore [] nel mirino, la messa a fuoco rimane memorizzata (blocco AF). Se desiderate eseguire la messa a fuoco su un altro soggetto, rilasciate prima il pulsante di scatto.
- Premendo a metà corsa il pulsante di scatto in modalità  (Oggetto in movimento), l'autofocus continuo si attiva automaticamente e la messa a fuoco non si blocca. Né il punto né la distanza di messa a fuoco rimangono bloccate e la messa a fuoco viene eseguita in continuazione mentre si tiene premuto a metà corsa il pulsante di scatto.
- Nella posizione **AF**, l'otturatore scatta solo se il soggetto è a fuoco. Se il soggetto è troppo vicino alla fotocamera, allontanatevi di quel tanto necessario per fotografarlo. Se il soggetto risulta difficile da mettere a fuoco, utilizzate la messa a fuoco manuale (p.46). (p.121)
- Premete a metà corsa il pulsante di scatto. Se il soggetto si trova in un ambiente scuro e il flash incorporato è sollevato, il flash emette una serie di brevi lampi per facilitare la messa a fuoco automatica del soggetto.

Premete il pulsante **OK** per mettere a fuoco il soggetto.

Si può disabilitare l'attivazione della messa a fuoco tramite il pulsante di scatto, associandola invece alla pressione del pulsante **OK**.

Impostate [2 (Abilita AF)] in [OK allo scatto] nel menu [C Impos. Person.]. (p.100)

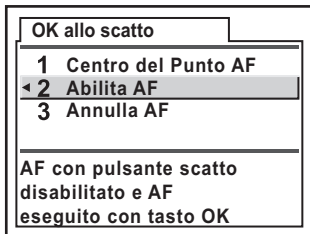

Selezionate [3 (Annulla AF)]. **MF** compare nel mirino mentre il pulsante **OK** viene tenuto premuto. L'autofocus non si attiva premendo il pulsante di scatto. Questo può essere utile per usare temporaneamente la messa a fuoco manuale mentre si usa l'autofocus. Utilizzando un obiettivo dotato di Quick Shift Focus si può mettere a fuoco con l'apposita ghiera sull'obiettivo e scattare la fotografia mentre viene premuto **OK**. (Rilasciando il pulsante **OK** si ritorna immediatamente alla modalità AF.)



Usate questa funzione soltanto con gli obiettivi compatibili con Quick Shift Focus.

Regolazione manuale della messa a fuoco (Messa a fuoco manuale)

Quando si esegue la messa a fuoco manualmente, per valutare se il soggetto è nitido è possibile fare riferimento sia all'indicatore di messa a fuoco nel mirino sia alla superficie smerigliata dello schermo di visione.

Uso dell'indicatore di messa a fuoco

È possibile regolare manualmente la messa a fuoco usando l'indicatore di messa a fuoco .

- 1** Impostate il selettore della messa a fuoco su **MF**.

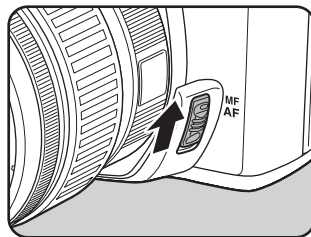

- 2** Guardate attraverso il mirino, premete a metà corsa il pulsante di scatto e ruotate la ghiera di messa fuoco sull'obiettivo.

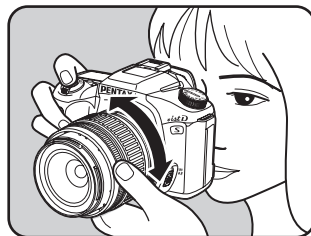

Quando il soggetto è a fuoco, l'indicatore di messa a fuoco  si accende nel mirino e la fotocamera emette un segnale acustico.

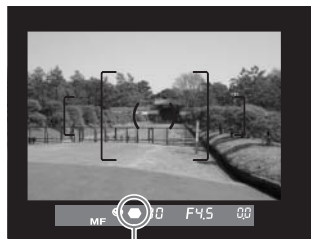

Indicatore di messa a fuoco



- Se il soggetto risulta difficile da mettere a fuoco (p.46) e l'indicatore di fuoco non rimane acceso, usate lo schermo smerigliato nel mirino.
- Il segnale acustico può essere disattivato. (p.163)

Uso del campo smerigliato nel mirino

È possibile mettere a fuoco manualmente, valutando la nitidezza del soggetto sulla superficie smerigliata dello schermo di visione.

- 1** Impostate il selettore della messa a fuoco su **MF**.

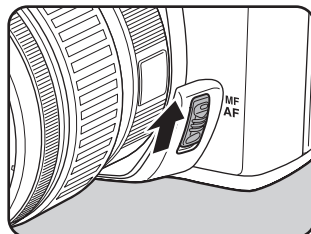

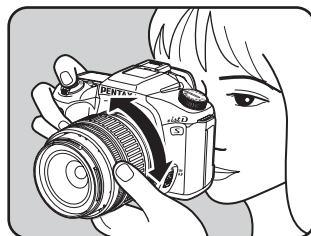

- 2** Guardate attraverso il mirino e ruotate la ghiera di messa fuoco fino a vedere il soggetto nitido sullo schermo



Selezione del punto di messa a fuoco (Punto di messa a fuoco)

Scegliete la zona del mirino sulla quale effettuare la messa a fuoco.
L'impostazione predefinita è [AUTO (Auto)].
Il punto di messa a fuoco selezionato si illumina in rosso nel mirino.

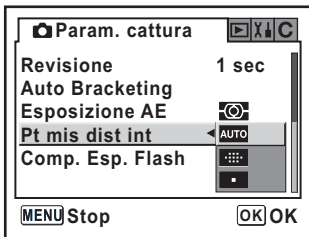

	Auto	La fotocamera seleziona il punto di messa a fuoco ottimale anche se il soggetto è decentrato.
	Selezione	Consente di selezionare uno degli undici punti di messa a fuoco.
	Centro	Imposta la messa a fuoco al centro del mirino.

Impostate la scelta in [Pt mis dist int] nel menu [📷 Param. cattura] (p.98).



Il punto di messa a fuoco non viene visualizzato nel mirino quando [2 (Off)] è selezionato per [Sovrapponi area AF] nel menu [C Impos. Person.]. (p.100)

Impostazione della posizione di messa a fuoco nel mirino.

1 Selezionate [ (Selezione)] in [Pt mis dist int] nel menu [ Param. cattura].

2 Controllate nel mirino la posizione del soggetto.

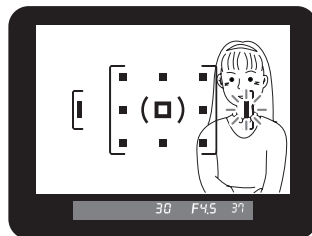

3 Utilizzate il selettore a 4-vie (▲▼◀▶) per selezionare il punto di messa a fuoco desiderato.

La relativa indicazione rossa si accende nel mirino (Area AF sovrapposta) in modo da verificare quale punto di messa a fuoco è impostato.



- Quando è stato selezionato un punto di messa a fuoco diverso da quello centrale con  (Selezione), premendo il pulsante **OK** il punto di messa a fuoco viene impostato al centro dell'area AF. Questo se [OK allo scatto] nel menu [C Impos. Person.] è impostato al valore predefinito (1 Centro del punto AF).
- Utilizzando obiettivi diversi dalle serie DA, D FA, FA J, FA o F, il punto di messa a fuoco rimane sempre fisso sulla posizione centrale.

Per bloccare la messa a fuoco (Blocco AF)

Se il soggetto principale è all'esterno dell'area di messa a fuoco, l'immagine non può essere messa a fuoco automaticamente. In tal caso, è possibile puntare il riferimento di messa a fuoco sul soggetto, attivare il blocco AF e quindi ricomporre l'inquadratura.

1 Componete l'immagine nel mirino.

Se il soggetto principale non si trova all'interno dell'area di messa a fuoco, potete usare la funzione di blocco AF.

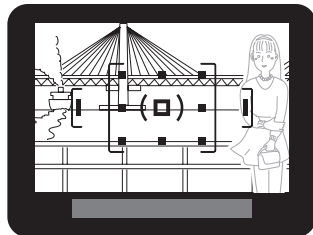

(Esempio)

La persona non è a fuoco, mentre lo sfondo è a fuoco e quindi nitido.

2 Puntate un'area AF attiva (es. l'area centrale) sul soggetto e premete a metà corsa il pulsante di scatto.

Quando il soggetto è a fuoco, l'indicatore di messa a fuoco [●] si accende nel mirino e la fotocamera emette un segnale acustico. Se l'indicatore lampeggia, il soggetto non è a fuoco.

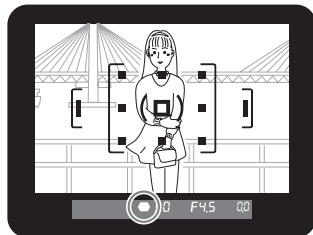

3 Bloccate la messa a fuoco.

La messa a fuoco rimarrà memorizzata finché si tiene premuto il pulsante di scatto a metà corsa.

4 Ricomponete l'inquadratura mantenendo il pulsante di scatto premuto a metà corsa.

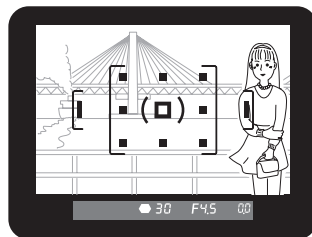

- La messa a fuoco è bloccata finché l'indicatore [●] è acceso.
- Se la ghiera zoom dell'obiettivo viene azionata mentre è in funzione il blocco AF il soggetto potrebbe non risultare perfettamente a fuoco.
- Il segnale acustico può essere disattivato. (p.163)
- Non è possibile bloccare la messa a fuoco in modalità di ripresa (Oggetto in movimento). L'autofocus rimane attivo fino allo scatto dell'otturatore. (Autofocus continuo)

Per bloccare l'esposizione insieme al blocco dell'autofocus

Per bloccare il valore di esposizione insieme alla messa a fuoco impostate [AE-L con AF bloccato] nel menu [C Impos. Person.] (p.100). Come impostazione predefinita, l'esposizione non si blocca insieme alla messa a fuoco.

1	Off	Bloccando la messa a fuoco non si blocca l'esposizione
2	On	Bloccando la messa a fuoco si blocca anche l'esposizione

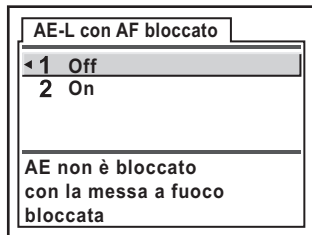

Effetti di diaframma e tempo di posa

L'esposizione corretta viene ottenuta combinando la velocità di otturazione (tempo di posa) ed il valore dell'apertura (diaframma). In realtà, per la stessa immagine esistono numerose combinazioni corrette di tempo e diaframma. Combinazioni diverse producono però effetti diversi.

Effetti del tempo di posa

Il tempo di posa determina per quanto tempo si permette alla luce di colpire il CCD, regolando la quantità di luce che arriva sul sensore.

● Uso di tempi di posa lenti

Se il soggetto si muove, con l'otturatore aperto per un tempo prolungato l'immagine risulterà mossa. Si può però scegliere di sottolineare l'effetto di movimento (fiumi, cascate, onde, ecc.) utilizzando intenzionalmente un tempo di posa lungo.



● Uso di tempi di posa rapidi

Un tempo di posa rapido consente di congelare l'azione di un soggetto in movimento. Un tempo di posa rapido contribuisce anche a minimizzare gli effetti di eventuali movimenti dell'apparecchio al momento dello scatto.



Effetti del diaframma

Regola la quantità di luce che colpisce il CCD cambiando l'apertura.

● Aprendo il diaframma (diminuite il valore dell'apertura)

Si riduce l'estensione del campo nitido davanti e dietro al soggetto su cui è regolata la messa a fuoco. Ad esempio, se fotografate un fiore inserito in un paesaggio, utilizzando un diaframma aperto lo scenario davanti e dietro al soggetto risulterà fuori fuoco conferendo maggior risalto al fiore.



● Chiudendo il diaframma (aumentate il valore dell'apertura)

Aumenta l'estensione del campo nitido davanti e dietro al soggetto a fuoco. Ad esempio, se fotografate un fiore inserito in un paesaggio, utilizzando un diaframma più chiuso lo scenario davanti e dietro al soggetto risulterà a fuoco.



5

Guida alle funzioni

Profondità di campo

Mettendo a fuoco un particolare del soggetto, c'è un campo entro il quale risultano a fuoco anche particolari del soggetto più vicini e più lontani.

L'estensione delle distanze che risultano a fuoco è definita profondità di campo.

- La profondità di campo dipende dall'obiettivo. A parità di obiettivo con una fotocamera 35 mm, con la ***istDS** si può considerare un diaframma più aperto (il campo a fuoco si riduce). Nel caso di obiettivi dotati di scala delle profondità di campo utilizzate quindi quella per un valore più aperto di uno stop.
- Con obiettivi più grandangolari e soggetti più lontani la profondità di campo cresce. Alcuni obiettivi zoom non dispongono di scala delle profondità di campo a causa della loro struttura.

Profondità di campo	Ridotta	←————→	Estesa
Area a fuoco	Ristretta	←————→	Ampia
Diaframma	Aperto (Valore minore)	←————→	Chiuso (Valore maggiore)
Focale dell'obiettivo	Inferiore (Teleobiettivo)	←————→	Superiore (Grandangolo)
Distanza dal soggetto	Vicino	←————→	Lontano

Come controllare la profondità di campo

Mettendo a fuoco un particolare del soggetto, c'è un campo entro il quale risultano a fuoco anche particolari del soggetto più vicini e più lontani. L'estensione delle distanze che risultano a fuoco è definita profondità di campo. Tramite la previsualizzazione, è possibile verificare la profondità di campo nel mirino prima dello scatto.

1 Mettete a fuoco sul soggetto.

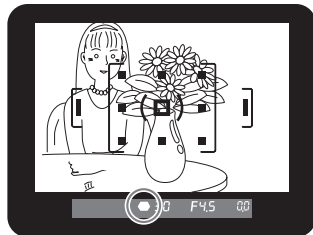

2 Portate l'interruttore generale su mentre guardate nel mirino.

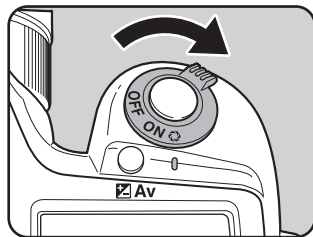

Potete verificare la profondità di campo nel mirino tenendo premuto l'interruttore generale in posizione previsualizzazione.



- Mentre l'interruttore generale è in posizione di previsualizzazione () , non vengono visualizzate le informazioni di esposizione nel mirino e l'otturatore non può essere azionato.
- È possibile verificare la profondità di campo in tutti i modi di esposizione.

Scelta del metodo di misurazione esposimetrica

Scegliete la parte di schermo su cui misurare la luminosità della scena per determinare l'esposizione. Si può scegliere fra [Misurazione multi-zona], [Media ponderata al centro] o [Spot]. L'impostazione predefinita è [Multi-zona].

	Multi-zona	Suddivide lo schermo in 16 parti, misura la luminosità di ogni porzione e determina l'esposizione più appropriata.
	Ponderata al centro	Misura la luminosità dell'intero schermo con maggiore enfasi all'area centrale e determina l'esposizione.
	Misurazione Spot	Misura solo la luminosità di una ristretta zona centrale dello schermo e determina l'esposizione.

Si imposta con [Esposizione AE] nel menu  Param. cattura]. (p.98)

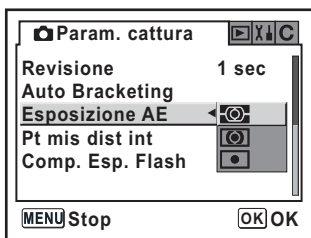



5

Guida alle funzioni

Utilizzo della misurazione multi-zona

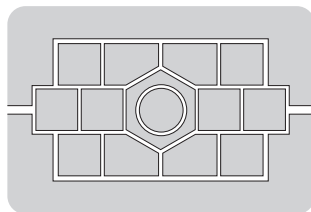
Utilizzando la misurazione multi-zona, la scena inquadrata nel mirino viene suddivisa in 16 zone come illustrato in figura. Questo modo determina automaticamente il livello luminoso di ogni porzione.



Con un obiettivo diverso da DA, D FA, FA J, FA, F o A, viene impostata automaticamente la misurazione ponderata al centro anche se selezionate quella multi-zona. L'utilizzo di altri obiettivi è consentito solo abilitando [Uso ghiera apertura] nel menu  Impos. Person.] (p.100).

Collegamento tra punto di messa a fuoco e esposizione automatica nella misurazione multi-zona

Con la misurazione multi-zona è possibile collegare l'esposizione al punto di messa a fuoco in [Collega AF e AE] nel menu [C Impos. Person.] (p.100).

L'impostazione predefinita è [1 (Off)].

1	Off	L'esposizione è indipendente dal punto di messa a fuoco.
2	On	L'esposizione è determinata in funzione del punto di messa a fuoco.

Utilizzo della misurazione media ponderata al centro

Questa lettura esposimetrica dà una certa prevalenza all'area centrale della scena.

Usate questo tipo di misurazione quando volete compensare l'esposizione in base all'esperienza invece di lasciarlo fare alla fotocamera.

Il diagramma mostra come la sensibilità cresca verso il centro. Questo modo non compensa automaticamente situazioni di controllo luce.

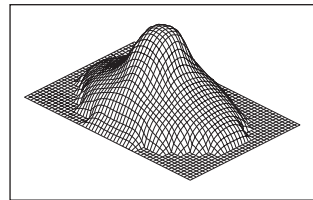

Utilizzo della misurazione Spot

Con la misurazione spot, la luminosità è misurata solo entro un'area limitata al centro dello schermo, come mostrato in figura. Potete usare questo metodo in combinazione col blocco AE (p.142) quando il soggetto è molto piccolo ed è difficile ottenere un'esposizione corretta.

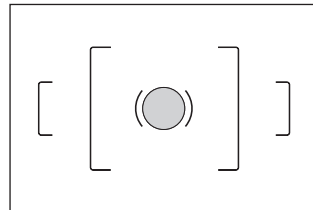

Impostazione del tempo di lettura esposimetrica

Impostate il tempo di lettura in [Tempo lett. esposim.] nel menu [C Impos. Person.] (p.100). L'impostazione predefinita è [1 (10 sec)].

1	10 sec	Imposta 10 secondi.
2	3 sec	Imposta 3 secondi.
3	30 sec	Imposta 30 secondi.

Per cambiare modo di esposizione

Questa fotocamera dispone di cinque modi di esposizione in aggiunta ai modi Picture. Usate la ghiera dei modi (p.104) per cambiare modo di esposizione.

Modo di esposizione	Descrizione	Compensazione dell'esposizione	Cambia il tempo di posa	Cambia il diaframma
P (Programma)	Tempo di posa e diaframma vengono impostati automaticamente per ottenere un'esposizione corretta.	Si	No	No
Tv (Priorità ai tempi)	Impostate il tempo di posa per esprimere il movimento dei soggetti. Fotografate soggetti in movimento rapido che sembrano fermi o rappresentatene il movimento.	Si	Si	No
Av (Priorità ai diaframmi)	Impostate il diaframma per regolare la profondità di campo. Potete sfuocare lo sfondo.	Si	No	Si
M (Manuale)	Impostate il tempo di posa e il diaframma, per creare l'immagine che avete in mente.	No	Si	Si
B (Posa B)	Usatela per fotografare in situazioni che richiedono tempi di posa prolungati, come fuochi artificiali e scene notturne.	No	No	Si

Uso del modo P (Programma)

Tempo di posa e diaframma vengono impostati automaticamente per ottenere un'esposizione corretta.

Per regolare l'esposizione seguite la procedura qui illustrata.

1 Regolate la ghiera dei modi su P.

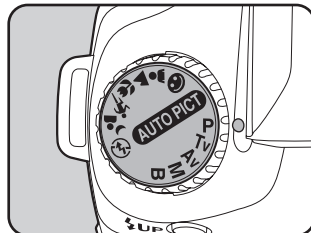

2 Per regolare l'esposizione ruotate la ghiera elettronica tenendo premuto il pulsante Av.

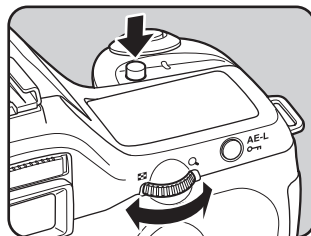

Il valore di compensazione EV è visualizzato nel mirino e sul pannello LCD.

Mentre si regola l'esposizione sono visualizzati anche il tempo di posa e il diaframma.

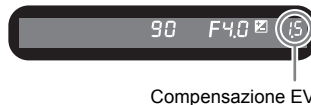

Compensazione EV



- Impostate la compensazione EV in incrementi di 1/2EV o 1/3EV. Impostate i passi di esposizione in [Incremento esposiz.] nel menu [C Impos. Person.]. (p.142)
- Se non è possibile ottenere un'esposizione corretta coi criteri impostati si può adeguare automaticamente la sensibilità. Impostate [Corr. auto sens.] nel menu [C Impos. Person.]. (p.115)
- Usando un obiettivo dotato di ghiera dei diaframmi, impostate l'apertura sulla posizione **A** tenendo premuto il pulsante di blocco indicato dalla freccia.

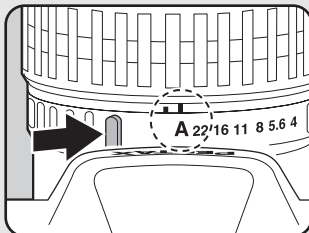

Uso del modo Tv (Priorità ai tempi)

Impostate il tempo di posa per esprimere il movimento dei soggetti. Con tempi di posa veloci potete bloccare soggetti in movimento rapido, mentre con tempi più lenti potete rappresentare il movimento con effetti di panning. Il diaframma viene adeguato automaticamente al tempo di posa per dare un'esposizione corretta.

☞ Effetti di diaframma e tempo di posa (p.127)

1 Regolate la ghiera dei modi su Tv.

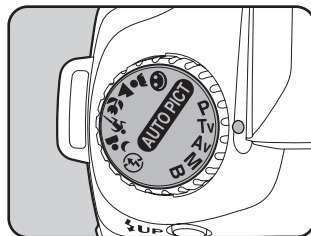

2 Ruotate la ghiera elettronica per cambiare il tempo di posa.

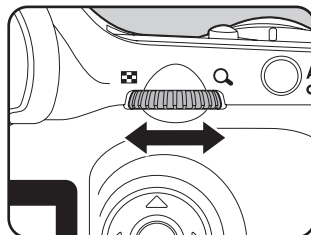

Il tempo di posa e il diaframma vengono visualizzati nel mirino e sul pannello LCD.





- Ruotate la ghiera elettronica tenendo premuto il pulsante **Av** per cambiare il valore della compensazione EV. (p.141)
- Potete impostare il tempo di posa in incrementi di 1/2EV o 1/3EV. Impostate [Incremento esposiz.] nel menu [C Impos. Person.]. (p.142)
- Se non è possibile ottenere un'esposizione corretta coi criteri impostati si può adeguare automaticamente la sensibilità. Impostate [Corr. auto sens.] nel menu [C Impos. Person.]. (p.115)
- Usando un obiettivo dotato di ghiera dei diaframmi, impostate l'apertura sulla posizione **A** tenendo premuto il pulsante di blocco indicato dalla freccia.

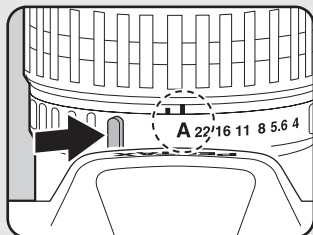

Avvertenza esposizione

Se il soggetto è troppo luminoso o troppo buio, il valore di diaframma lampeggia nel mirino e sul pannello LCD. Se il soggetto è troppo luminoso, scegliete un tempo più breve; nel caso contrario impostate un tempo più lungo.

Quando l'indicazione cessa di lampeggiare, potete eseguire la ripresa.

Se lampeggiano sia il tempo sia il diaframma, significa che l'esposizione è fuori del campo di misurazione e non è possibile ottenere un valore corretto neppure modificando il tempo di posa.

Se il soggetto è troppo luminoso utilizzate un filtro grigio neutro (ND).

Se il soggetto è troppo scuro utilizzare il flash.



Uso del modo Av (Priorità ai diaframmi)

Impostate il diaframma per regolare la profondità di campo. La profondità di campo aumenta, rendendo nitidi anche i particolari posti davanti e dietro al soggetto se si impostano valori più alti (diaframma più chiuso) e si riduce sfuocando i particolari posti davanti e dietro al soggetto se si impostano valori più bassi (diaframma più aperto).

Il tempo di posa viene adeguato automaticamente al diaframma per dare un'esposizione corretta.

☞ Effetti di diaframma e tempo di posa (p.127)

1 Impostate la ghiera dei modi su Av.

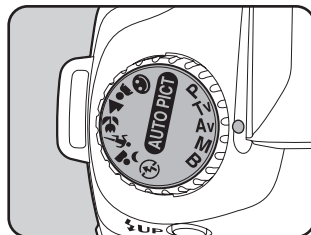

5

Guida alle funzioni

2 Ruotate la ghiera elettronica per cambiare il tempo di posa.

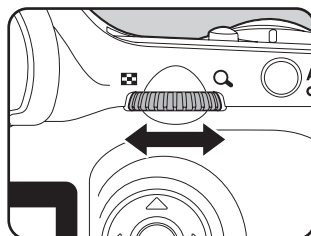

Il tempo di posa e il diaframma vengono visualizzati nel mirino e sul pannello LCD.





- Ruotate la ghiera elettronica tenendo premuto il pulsante **Av** per cambiare il valore della compensazione EV. (p.141)
- Potete impostare il diaframma in incrementi di 1/2EV o 1/3EV. Impostate [Incremento esposiz.] nel menu [C Impos. Person.]. (p.142)
- Se non è possibile ottenere un'esposizione corretta coi criteri impostati si può adeguare automaticamente la sensibilità. Impostate [Corr. auto sens.] nel menu [C Impos. Person.]. (p.115)
- Usando un obiettivo dotato di ghiera dei diaframmi, impostate l'apertura sulla posizione **A** tenendo premuto il pulsante di blocco indicato dalla freccia.

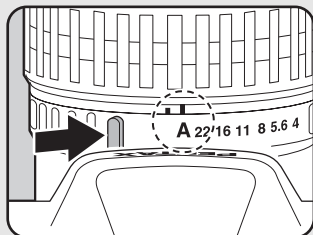

Avvertenza esposizione

Se il soggetto è troppo luminoso o troppo buio, il valore del tempo di posa lampeggia nel mirino e sul pannello LCD. Se il soggetto è troppo luminoso, chiudete il diaframma (valori più grandi); nel caso contrario aprite il diaframma (numeri più piccoli). Quando l'indicazione cessa di lampeggiare, potete eseguire la ripresa.

Se lampeggiano sia il tempo sia il diaframma, significa che l'esposizione è fuori del campo di misurazione e non è possibile ottenere un valore corretto neppure modificando il diaframma.

Se il soggetto è troppo luminoso utilizzate un filtro grigio neutro (ND).

Se il soggetto è troppo scuro utilizzare il flash.



Uso del modo M (Manuale)

Potete impostare il tempo di posa e il diaframma, combinandoli per ottenere risultati più personalizzati. È un modo pratico che consente di intervenire sia sul tempo che sul diaframma per gestire esposizioni difficili, oppure per ottenere fotografie intenzionalmente sottoesposte (più scure) o sovraesposte (più chiare) in maniera creativa.

☞ Effetti di diaframma e tempo di posa (p.127)

1 Impostate la ghiera dei modi su M.

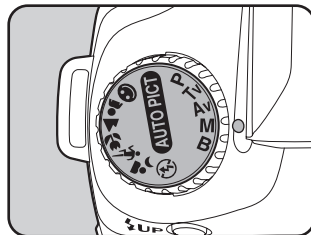

2 Ruotate la ghiera elettronica per cambiare il tempo di posa.

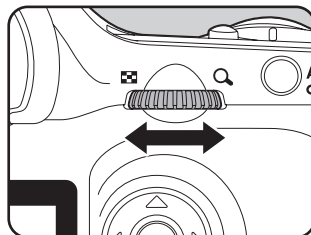

3 Ruotate la ghiera elettronica premendo il pulsante Av per regolare il diaframma.

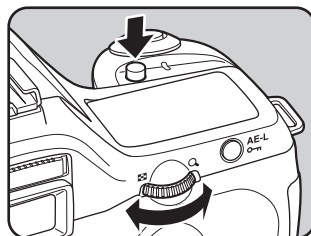

Il tempo di posa e il diaframma vengono visualizzati nel mirino e sul pannello LCD. Quello dei due valori che è stato variato viene rappresentato sottolineato nel mirino. La differenza rispetto all'esposizione suggerita dall'esposimetro (valore EV) compare in basso a destra nel mirino. L'esposizione coincide con quella suggerita dall'esposimetro se tale differenza è indicata come [0.0].



Differenza rispetto all'esposizione suggerita dall'esposimetro.



- L'indicazione lampeggia se la differenza rispetto all'esposizione suggerita supera $\pm 3,0$.
- Potete impostare il valore del tempo di posa e del diaframma in incrementi di 1/2EV o 1/3EV. Impostate [Incremento esposiz.] nel menu [C Impos. Person.]. (p.142)
- Usando un obiettivo dotato di ghiera dei diaframmi, impostate l'apertura sulla posizione **A** tenendo premuto il pulsante di blocco indicato dalla freccia.

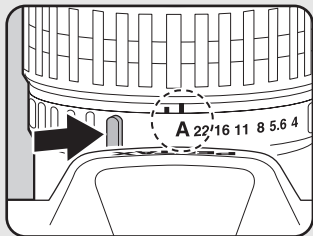

Avvertenza esposizione

Se lampeggiano sia il tempo sia il diaframma, significa che l'esposizione è fuori del campo di misurazione.

Se il soggetto è troppo luminoso utilizzate un filtro grigio neutro (ND).

Se il soggetto è troppo scuro utilizzare il flash.



Informazioni sul pulsante AE-L

Premendo il pulsante **AE-L** nel modo **M** (Manuale) il diaframma e il tempo di posa vengono regolati per ottenere un'esposizione appropriata alla situazione.

Quando il diaframma non è in posizione **A** il tempo di posa viene adeguato al valore del diaframma per ottenere un'esposizione appropriata.

☞ Note su [Uso ghiera apertura] (p.179)

Uso del modo **B** (Posa B)

Questo modo è indicato per riprese che richiedono un tempo di posa prolungato, ad esempio le fotografie notturne o di fuochi artificiali.

1 Impostate la ghiera dei modi su **B**.

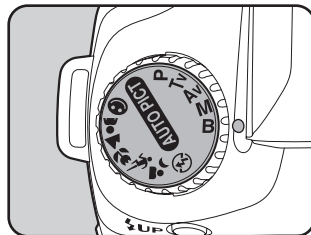

- Ruotate la ghiera elettronica per regolare il diaframma.
- Potete impostare il diaframma in incrementi di 1/2EV o 1/3EV. Impostate [Incremento esposiz.] nel menu [C Impos. Person.]. (p.142)
- Usate un robusto treppiede e il cavo di scatto CS-205 (opzionale) per prevenire movimenti indesiderati della fotocamera nel corso dell'esposizione in modo **B** (Posa B). Collegate il cavo di scatto al relativo terminale (p.15).
- La posa B è disponibile usando il modo di ripresa con telecomando (p.59). L'otturatore rimane aperto finché si tiene premuto il pulsante di scatto sul telecomando opzionale.
- La riduzione del rumore serve a ridurre il disturbo elettronico (irregolarità nell'immagine, simili alla grana della pellicola) che si generano con bassi livelli di luce e pose prolungate. Impostate [Riduzione rumore] nel menu [C Impos. Person.]. (p.100)

Impostazione dell'esposizione

Questa funzione consente di sovraesporre (schiarire) o sottoesporre (scurire) deliberatamente l'immagine. Potete regolare la compensazione EV da -2 a $+2$ (EV) in incrementi di $1/2$ EV o $1/3$ EV. Impostate un'opzione in [Incremento esposiz.] nel menu [**C** Impos. Person.]. (p.142)

- 1** Impostate la compensazione con la ghiera elettronica tenendo premuto il pulsante **Av**.

Pulsante **Av**

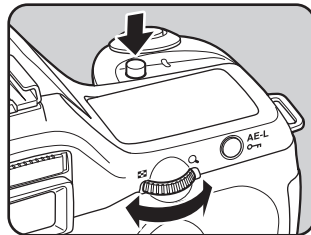

- 2** Controllate il valore della compensazione nel mirino.

Durante la compensazione viene visualizzato il simbolo **Av**.

Av lampeggia quando il flash è sollevato e viene impostata la compensazione per il flash.



Valore di compensazione



La compensazione dell'esposizione non è disponibile nei modi di esposizione **M** (Manuale) o **B** (posa B).



La compensazione dell'esposizione non viene annullata spegnendo la fotocamera o passando ad un altro modo di esposizione.

Per cambiare i passi di impostazione dell'esposizione.

Impostate l'incremento desiderato in [Incremento esposiz.] nel menu [C Impos. Person.] scegliendo tra 1/2EV e 1/3EV.

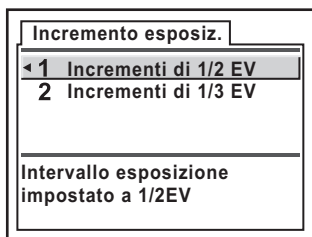

Blocco dell'esposizione prima dello scatto (Blocco AE)

Il blocco AE è una funzione che memorizza l'esposizione prima di effettuare la ripresa. Usatelo quando il soggetto è troppo piccolo o in controluce e risulterebbe difficile ottenere un'esposizione corretta.

5

Guida alle funzioni

1 Premete il pulsante AE-L.

La fotocamera memorizza l'esposizione (luminosità del soggetto) in quel dato istante. Premetelo di nuovo per sbloccare.

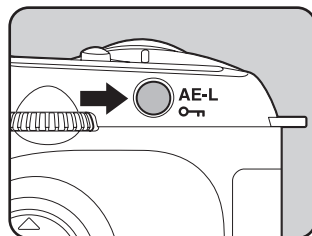

- Nel mirino compare il simbolo ***** per indicare l'inserimento del blocco AE. (p.20)
- Rilasciato il pulsante **AE-L**, l'esposizione rimane in memoria per un tempo doppio rispetto al tempo impostato per la normale lettura esposimetrica. L'esposizione rimane bloccata finché si tiene premuto il pulsante **AE-L** o si tiene premuto a metà corsa il pulsante di scatto.
- Premendo il pulsante **AE-L** viene emesso un segnale acustico, disattivabile. (p.163)
- Il blocco AE non è disponibile nel modo di esposizione **B** (Posa B).
- Con uno zoom la cui apertura massima vari in funzione della focale, la combinazione di tempo e apertura cambia in base alla posizione di zoom anche col blocco AE inserito. Questo per fare in modo che l'esposizione non vari, eseguendo così la foto al livello di luminosità impostato col blocco AE.
- Nel modo di esposizione **M** (Manuale), premendo il pulsante **AE-L** il diaframma e il tempo di posa vengono regolati su valori tali da dare un'esposizione appropriata.
- La lettura esposimetrica può essere bloccata insieme all'autofocus. Impostate [AE-L con AF bloccato] nel menu [C Impos. Person.]. (p.126)

Per cambiare automaticamente l'esposizione (Auto Bracketing)

Si possono eseguire diversi scatti in sequenza con differenti esposizioni premendo una sola volta il pulsante di scatto. Il primo fotogramma viene esposto senza alcuna compensazione, il secondo viene sottoesposto (compensazione negativa) e il terzo viene sovraesposto (compensazione positiva).



Esposizione normale



Sottoesposizione



Sovraesposizione

1 In modo Ripresa, premete il pulsante Fn.

Viene visualizzato il menu Fn.

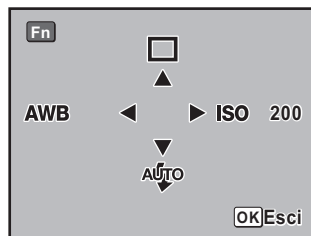

2 Premete il selettore a 4-vie (▲).

Viene visualizzata la schermata con le opzioni del modo Drive.

3 Premete il selettore a 4-vie (▶) per selezionare [Auto Bracketing].



4 Premete due volte il pulsante OK.

La ripresa è impostata e il pannello LCD indica .

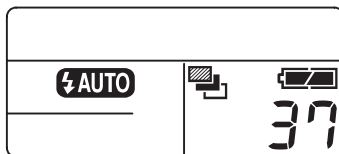

5 Premete a metà corsa il pulsante di scatto.

L'indicatore di fuoco  si accende nel mirino quando l'immagine è a fuoco.

6 Premete a fondo il pulsante di scatto.

Verranno scattate tre fotografie in sequenza, la prima senza compensazione, la seconda con compensazione negativa e la terza con compensazione positiva.



- Quando il selettore della messa a fuoco è impostato su **AF**, la messa a fuoco viene bloccata al primo fotogramma ed utilizzata per tutti quelli della sequenza.
- Sollevando il dito dal pulsante di scatto durante le riprese in bracketing automatico, l'impostazione dell'auto bracketing rimane memorizzata per un tempo doppio rispetto a quello impostato per la durata della misurazione esposimetrica (valore predefinito 20 secondi) (p. 131). Entro questo tempo potete scattare un'altra foto col successivo passo di compensazione. In questo caso l'autofocus regola il fuoco per ogni fotogramma. Dopo un tempo circa doppio rispetto a quello della misurazione esposimetrica (valore predefinito 20 secondi), la fotocamera ritorna all'impostazione per la ripresa del primo dei tre fotogrammi della sequenza.
- È possibile combinare il bracketing automatico con l'uso del flash incorporato o di un flash esterno (solo in automatismo TTL e P-TTL), variando solo l'emissione luminosa del flash. Va tenuto presente che tenendo premuto il pulsante di scatto con un flash esterno, il secondo e il terzo fotogramma potrebbero essere ripresi prima del completamento della ricarica del flash. Per evitare questo scattate un fotogramma alla volta e solo dopo esservi accertati della ricarica completa del flash.
- Il bracketing automatico non è disponibile nel modo di esposizione **B** (Posa B).

Impostazione del bracketing automatico

Per cambiare l'ordine di esecuzione degli scatti e i passi di bracketing.

Passo regolaz. (Incremento)	1/2EV	$\pm 0.5, \pm 1.0, \pm 1.5, \pm 2.0$
	1/3EV	$\pm 0.3, \pm 0.7, \pm 1.0, \pm 1.3, \pm 1.7, \pm 2.0$
Sequenza delle immagini		$0 \rightarrow - \rightarrow +, - \rightarrow 0 \rightarrow +, + \rightarrow 0 \rightarrow -$

* Impostate l'incremento in [Incremento esposiz.] nel menu [C Impos. Person.]. (p.142)

Si imposta con [Auto Bracketing] nel menu [Param. cattura]. (p.98)

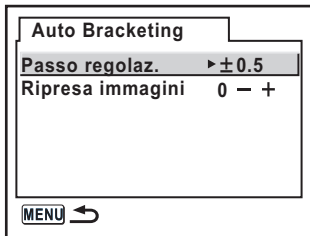

Per applicare il bracketing solo in sovraesposizione o solo in sottoesposizione

In combinazione con la compensazione dell'esposizione (p.141), è possibile utilizzare la modalità auto bracketing per ottenere immagini con variazioni tutte in direzione di sovraesposizione o di sottoesposizione. In questi casi, il valore di compensazione specificato si applica all'auto bracketing.

Compensazione dell'emissione del flash

È possibile cambiare la potenza di emissione del flash da -2,0 a +1,0. I valori di compensazione del flash sono i seguenti per 1/3EV e 1/2EV.

Passo di incremento	Compensazione flash
1/2EV	-2.0, -1.5, -1.0, -0.5, 0.0, +0.5, +1.0
1/3EV	-2.0, -1.7, -1.3, -1.0, -0.7, -0.3, 0.0, +0.3, +0.7, +1.0

* Impostate l'incremento in [Incremento esposiz.] nel menu [C Impos. Person.]. (p.142)

Impostate [Comp. Esp. Flash] nel menu [📷 Param. cattura]. (p.98)

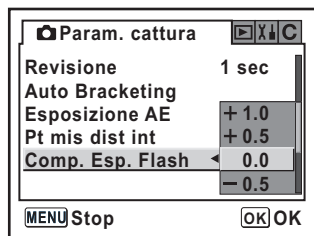

5

Guida alle funzioni



- lampeggia nel mirino quando il flash è sollevato per la compensazione flash. (p.20)
- Se correggendo in aumento (+) si supera la potenza massima del flash, la compensazione non avrà effetto.
- La compensazione in diminuzione (-) potrebbe non dare effetti visibili se il soggetto è troppo vicino, il diaframma è troppo aperto (basso valore numerico) o la sensibilità è troppo elevata.

Consentire la ripresa durante la ricarica del flash

È possibile abilitare la ripresa durante la ricarica del flash.

Impostate [2 (On)] per [Scatto in carica] nel menu [C Impos. Person.] (p.100). Come impostazione predefinita, non è possibile fotografare mentre il flash si sta caricando.

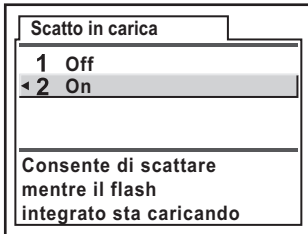

Possibilità del flash nei diversi modi di esposizione

5

Guida alle funzioni

Uso del flash nel modo Tv (Priorità ai tempi)

- Riprendendo un soggetto in movimento, si può usare il flash per controllare il mosso.
- Per le riprese col flash si possono impostare tempi da 1/180 sec. o più lenti.
- L'apertura cambia automaticamente in base alla luminosità dell'ambiente.
- Il tempo di posa rimane fisso su 1/180 sec. con obiettivi diversi da DA, D FA, FA J, FA o F (il flash incorporato emette sempre alla massima potenza).

Uso del flash nel modo Av (Priorità ai diaframmi)

- Volendo intervenire sulla profondità di campo o riprendere soggetti distanti, si può impostare l'apertura desiderata per le riprese col flash.
- In questo modo, il tempo di otturazione cambia automaticamente in base alla luminosità dell'ambiente.
- Il tempo di otturazione varia in una gamma da 1/180 di sec. a valori più lenti (p.42) tali da non provocare vibrazioni della fotocamera. Il tempo di posa più lento dipende dalla lunghezza focale dell'obiettivo utilizzato.
- Il tempo di posa rimane fisso su 1/180 sec. con obiettivi diversi da DA, D FA, FA J, FA o F (il flash incorporato emette sempre alla massima potenza).

Uso della sincronizzazione su tempi lenti

È possibile usare la sincronizzazione su tempi lenti eseguendo ritratti col sole sullo sfondo. Sia il ritratto e sia lo sfondo risulteranno piacevoli e ben bilanciati.



- La sincronizzazione su tempi lenti utilizza tempi lenti. Usate un treppiede per prevenire vibrazioni della fotocamera. La fotografia risulterà mossa anche se si muove il soggetto.
- Si può impiegare la sincronizzazione sui tempi lenti anche con un flash esterno.

● Uso del modo Tv (Priorità ai tempi)

- 1 Portate la ghiera dei modi su **Tv**.
È impostato il modo **Tv** (Priorità ai tempi).
- 2 Usate la ghiera elettronica per impostare il tempo desiderato.
Se il valore del diaframma lampeggia dopo aver impostato il tempo, l'esposizione per lo sfondo non risulta bilanciata. Impostate un tempo di posa che eviti il lampeggio del diaframma.
- 3 Premete il pulsante **⚡UP**.
Il flash si solleva.
- 4 Eseguite la ripresa.

5

● Uso del modo M (Manuale)

- 1 Portate la ghiera dei modi su **M**.
È impostato il modo **M** (Manuale)
- 2 Impostate il tempo di otturazione (entro 1/180 di secondo) e l'apertura di diaframma per ottenere un'esposizione corretta.
- 3 Premete il pulsante **⚡UP**.
Il flash si solleva.
Nel modo **M** (Manuale) potete sollevare il flash in qualunque momento.
- 4 Eseguite la ripresa.

Distanza e diaframma usando il flash incorporato

Fotografando col flash, esiste una relazione tra il numero guida, il diaframma e la distanza del soggetto.

Calcolate se il flash non è sufficiente e regolate di conseguenza le condizioni di ripresa.

Numero guida del flash incorporato

Sensibilità	Numero guida del flash incorporato
ISO200	15.6
ISO400	22
ISO800	31
ISO1600	44
ISO3200	62

Calcolo del campo di utilizzo in base al valore del diaframma

La formula seguente calcola la distanza tra flash e soggetto per diversi valori di diaframma.

Distanza massima del flash $L1 = \text{Numero Guida} \div \text{Diaframma}$

Distanza minima del flash $L2 = \text{Distanza massima del flash} \div 5^*$

* Il valore 5 utilizzato nella formula è una costante riferita all'uso del solo flash incorporato.

Esempio

Con sensibilità [ISO200] e diaframma F4

$L1 = 15,6 \div 4 = 3,9$ (m) circa

$L2 = 3,9 \div 5 = 0,8$ (m) circa

Quindi il flash può essere impiegato a distanze comprese tra 0,8 m e 3,9 m circa. Non è possibile utilizzare il flash quando la distanza del soggetto è inferiore a 0,7 m. Utilizzando il flash a distanze minori di 0,7 m, si ottengono zone sfumate ai bordi della fotografia, la luce non è distribuita in modo uniforme e l'immagine può risultare sovraesposta.

Calcolo del diaframma in base alla distanza

La formula seguente calcola il diaframma in base alla distanza di ripresa.

Diaframma $F = \text{Numero guida} \div \text{Distanza di ripresa}$

Con sensibilità [ISO200] e distanza di ripresa 5,2 m, il diaframma risulta:

$$F = 15.6 \div 5.2 = 3$$

Se il numero risultante (3, nell'esempio sopra) non è tra quelli previsti per il diaframma, normalmente si usa il più vicino numero inferiore (2,8, in questo caso).

Compatibilità degli obiettivi DA, D FA, FA J, FA e F col flash incorporato

Usando obiettivi DA, D FA, FA J, FA e F con la **istDS* senza paraluce, la compatibilità del flash incorporato è mostrata di seguito.

Si : Compatibile

: Compatibile in base ad altri fattori

No : Incompatibile a causa di vignettatura

Dati riferiti agli obiettivi senza paraluce.

Tipo obiettivo	Compatibilità
F Fish-eye zoom 17 - 28 mm F3,5 - 4,5	# Possibili vignettature alle focali inferiori a 20 mm.
DA Zoom 16 - 45 mm F4ED AL	# Possibili vignettature alle focali inferiori a 28 mm o alla focale di 28 mm con distanza di ripresa inferiore a 1m.
FA J zoom 18 - 35 mm F4 - 5,6 AL	# Possibili vignettature alla focale di 18 mm con distanza di ripresa inferiore a 1m.
DA Zoom 18 - 55 mm F3,5 - 5,6 AL	Si
FA Zoom 20 - 35 mm F4AL	Si
FA Zoom 24 - 90 mm F3,5 - 4,5AL (IF)	Si
FA Zoom 28 - 70 mm F4AL	Si
FA* Zoom 28 - 70 mm F2,8AL	# Possibili vignettature alle focali comprese tra 28 e 35 mm con distanza di ripresa inferiore a 1m.
FA J Zoom 28 - 80 mm F3,5 - 5,6	Si
FA Zoom 28 - 80 mm F3,5 - 5,6	Si
FA Zoom 28 - 90 mm F3,5 - 5,6	Si
FA Zoom 28 - 105 mm F4 - 5,6	Si
FA Zoom 28 - 105 mm F4 - 5,6 (IF)	Si
FA Zoom 28 - 105 mm F3,2 - 4,5AL (IF)	Si
FA Zoom 28 - 200 mm F3,8 - 5,6AL (IF)	Si
FA Zoom 35 - 80 mm F4 - 5,6	Si
FA Zoom 70 - 200 mm F4 - 5,6	Si
FA J Zoom 75 - 300 mm F4,5 - 5,8AL	Si
FA* Zoom 80 - 200 mm F2,8ED (IF)	Si
FA Zoom 80 - 320 mm F4,5 - 5,6	Si
FA Zoom 80 - 200 mm F4,7 - 5,6	Si
FA Zoom 100 - 300 mm F4,7 - 5,8	Si
FA* Zoom 250 - 600 mm F5,6ED (IF)	No
DA14 mm F2.8ED (IF)	No
FA20 mm F2.8	Si
FA* 24 mm F2AL (IF)	Si

Tipo obiettivo	Compatibilità	
FA28 mm F2.8AL	Si	
FA31 mm F1,8AL Limited	Si	
FA35 mm F2AL	Si	
FA43 mm F1,9 Limited	Si	
FA50 mm F1,4	Si	
FA50 mm F1,7	Si	
FA77 mm F1,8 Limited	Si	
FA*85 mm F1.4 (IF)	Si	
FA135 mm F2.8 (IF)	Si	
FA*200 mm F2.8ED (IF)	Si	
FA*300 mm F2.8ED (IF)	No	
FA*300 mm F4.5ED (IF)	Si	
FA*400 mm F5.6ED (IF)	Si	
FA*600 mm F4ED (IF)	No	
D FA Macro 50 mm F2.8	Si	
D FA Macro 100 mm F2.8	Si	
FA Macro 50 mm F2,8	Si	
FA Macro 100 mm F2,8	Si	
FA Macro 100 mm F3,5	Si	
FA* Macro 200 mm F4ED (IF)	Si	
FA Soft 28 mm F2.8	#	Il flash incorporato emette sempre alla massima potenza
FA Soft 85 mm F2.8	#	Il flash incorporato emette sempre alla massima potenza

Uso di un flash esterno (Opzionale)

L'utilizzo del flash esterno opzionale AF360FGZ abilita una grande varietà di modi flash, come il modo auto flash P-TTL, il modo auto flash TTL, il sincro flash con tempi rapidi e il modo Wireless (senza cavi). Le funzioni disponibili cambiano in base al modello di flash in uso. Per maggiori dettagli consultate il prospetto seguente.

(Si: Consentito #: Con limitazioni No: Non consentito)

Flash Funzioni della fotocamera	Flash incorporato	AF360FGZ	AF500FTZ AF330FTZ	AF400FTZ AF240FT AF140C
Flash con riduzione occhi rossi	Si	Si	Si	No
Innesco automatico del flash	Si	Si	Si	Si
Dopo il caricamento del flash, la fotocamera seleziona automaticamente il tempo di sincronizzazione.	Si	Si	Si	Si
Il diaframma viene impostato automaticamente nei modi P (Programma) e Tv (Priorità ai tempi).	Si	Si	Si	Si
Conferma del flash nel mirino	No	No	Si	Si
Auto flash P-TTL (sensibilità appropriata: da 200 a 3200)	Si ^{*1}	Si ^{*1}	No	No
Auto flash TTL (sensibilità appropriata: da 200 a 400)	No	# ^{*2, *6}	# ^{*6}	# ^{*6}
Sincro flash con tempi lenti	Si	Si	Si	Si
Illuminatore AF	Si	Si	Si	Si
Sincro flash sulla seconda tendina ^{*3}	# ^{*4}	Si	Si	Si
Modo sincro-flash con controllo di contrasto ^{*3}	No	Si	Si	No
Servo flash	No	Si	Si ^{*5}	No
Flash multipli	No	No	Si ^{*5}	No
Sincro flash con tempi rapidi	No	Si	No	No
Flash Wireless (senza cavi)	No	Si	No	No

*1 Usando un obiettivo DA, D FA, FA J, FA, F o A.

*2 Usando un obiettivo in posizione diversa da A.

*3 Con tempi di posa di 1/90 sec. o più lenti.

*4 Può essere combinato con AF360FGZ per la sincronizzazione sulla seconda tendina.

*5 Non disponibile col flash AF330FTZ.

*6 L'immagine può risultare sottoesposta verso l'apertura minima e sovraesposta verso la massima apertura negli obiettivi più luminosi (basso valore F).

Il pannello LCD del flash AF360FGZ

Il flash AF360FGZ compensa automaticamente la differenza nel campo inquadrato fra il formato 35mm e quello della ***iStDS** in base alla focale dell'obiettivo in uso (usando obiettivi DA, D FA, FA J, FA, o F).

L'indicatore di conversione appare e l'indicatore del formato scompare quando le indicazioni esposimetriche della ***iStDS** sono attive. Allo spegnimento dell'esposimetro nella fotocamera si ritorna alla visualizzazione per il formato 35 mm.

Focale dell'obiettivo		85mm	77mm	50mm	35mm	28mm	24mm	20mm	18mm
Pannello LCD AF360FGZ	Indicazione esposimetrica Off	85mm	70mm	50mm	35mm	28mm	24mm	20mm	18mm
	Indicazione esposimetrica On	58mm	48mm	34mm	24mm	19mm	16mm*	14mm*	12mm*

* Utilizzando l'aggiuntivo grandangolare

Uso del modo automatico P-TTL

Usate questo modo col flash AF360FGZ. Quando il modo flash è impostato su "P-TTL auto", il flash emette un pre-lampo subito prima dello scatto, per un controllo più preciso con l'esposimetro a 16 zone. L'automatismo P-TTL è disponibile anche nel modo flash wireless.

- 1 Rimuovete il coperchio del contatto caldo e inserite il flash AF360FGZ sulla slitta.
- 2 Accendete il flash AF360FGZ.
- 3 Impostate il modo flash dell'AF360FGZ su P-TTL auto.
- 4 Controllate che il flash sia completamente carico e scattate la fotografia.



- Il modo automatico P-TTL è disponibile esclusivamente col flash AF360FGZ. Con altri flash il modo sarà automatico TTL.
- Quando il flash è carico e pronto al lampo, nel mirino si accende l'indicatore .
- Per maggiori dettagli come modalità operative e campo di utilizzo, consultate il manuale del flash esterno.
- Se il modo flash è o il flash non emette il lampo se il soggetto è sufficientemente illuminato. Tuttavia queste modalità potrebbero non essere indicate per la sincronizzazione in luce diurna.
- Non premete il pulsante di sollevamento del flash incorporato quando sulla fotocamera è montato un flash esterno, perché il flash incorporato potrebbe colpire quello esterno. Per usarli contemporaneamente, consultate p.157 per il metodo di collegamento.

Uso del sincro flash con tempi rapidi

Con l'AF360FGZ, è possibile sincronizzare il flash anche con un tempo più rapido di 1/180 di secondo. La funzione sincro con tempi rapidi è utilizzabile sia con il flash montato sulla fotocamera sia in configurazione Wireless.

Montaggio e utilizzo del flash AF360FGZ sulla fotocamera

- 1 Rimuovete il coperchio del contatto caldo e inserite il flash AF360FGZ sulla slitta.
- 2 Portate la ghiera dei modi su **M**.
- 3 Accendete il flash AF360FGZ.
- 4 Impostate il modo sincro sull'AF360FGZ su HS \downarrow (sincro flash con tempi rapidi).
- 5 Controllate che il flash AF360FGZ sia completamente carico e scattate la fotografia.



- Quando il flash è carico e pronto al lampo, nel mirino si accende l'indicatore \downarrow .
- Il sincro flash con tempi rapidi è utilizzabile soltanto con i tempi più rapidi di 1/180 di secondo.
- Il sincro flash con tempi rapidi non è disponibile col modo di esposizione **B** (Posa B).

Utilizzo del modo Wireless (senza cavi)

Potete comandare flash esterni senza l'utilizzo di cavi impiegando due flash AF360FGZ. Il modo sincro flash con tempi rapidi è disponibile anche in configurazione Wireless.



Accertatevi che i due flash AF360FG siano impostati sullo stesso canale. Per maggiori dettagli consultate il manuale istruzioni del flash AF360FGZ.

● Uso nel modo Wireless (senza cavi)

- 1 Sistemate il flash AF360FGZ nella posizione desiderata.
- 2 Regolate l'interruttore di alimentazione dell'AF360FGZ esterno su [WIRELESS].
- 3 Impostate il modo wireless dell'AF360FGZ esterno su S (Slave).
- 4 Tramite la ghiera dei modi sulla fotocamera, impostate il modo **P**, **Tv**, **Av** o **M**.
- 5 Regolate l'interruttore di alimentazione dell'AF360FGZ sulla fotocamera su [WIRELESS].
- 6 Impostate il modo wireless dell'AF360FGZ sulla fotocamera su **M** (Master) o **C** (Control).



- La modalità Wireless non è disponibile per il flash incorporato.
- Impostate l'AF360FGZ in modo servo-flash senza cavi su SLAVE1.

Controllo flash senza cavi (modo flash P-TTL)

Quando l'AF360FGZ è impiegato in modalità Wireless, tra i due AF360FGZ prima dell'emissione flash vengono scambiate le seguenti informazioni.

Premete a fondo il pulsante di scatto.

- 1 Il flash sulla fotocamera emette un pre-lampo (viene trasmessa la modalità di emissione della fotocamera).
- 2 Il flash esterno emette un pre-lampo (vengono verificate le condizioni di luminosità del soggetto).
- 3 Il flash sulla fotocamera emette un pre-lampo (viene trasmessa al flash esterno la potenza del lampo richiesta).
 - * Se è impostato il sincro HS $\frac{1}{2}$ (sincro sui tempi rapidi), il flash sulla fotocamera emette un ulteriore pre-lampo per trasmettere l'informazione sulla durata di emissione.
- 4 Il flash esterno emette il lampo principale.



Impostate l'AF360FGZ in modo servo-flash senza cavi su SLAVE1.

Riduzione occhi rossi

Come nel caso del flash incorporato, la riduzione dell'effetto occhi rossi è disponibile anche con un flash esterno. Questa prestazione potrebbe non essere disponibile con alcuni flash, o avere restrizioni in certe condizioni di utilizzo. Consultate il riepilogo a p.153.



- La funzione di riduzione degli occhi rossi funziona anche col solo flash esterno. p.52
- Se si utilizza la riduzione occhi rossi con l'AF360FGZ o l'AF500FTZ regolato come flash asservito o in configurazione wireless, il pre-lampo anti occhi rossi innesca l'emissione del flash esterno. Quando utilizzate un flash asservito, disattivate la riduzione degli occhi rossi.

Sincro flash sulla seconda tendina

Utilizzando il flash incorporato insieme ad un AF360FGZ esterno che sia impostato sulla sincronizzazione sulla seconda tendina, anche il flash interno utilizza questo modo. Prima di scattare controllate che ambedue i flash siano completamente carichi.

Utilizzo del flash incorporato insieme ad uno esterno

Come mostrato nella figura in basso, montate l'adattatore contatto caldo F_C (opzionale) sulla slitta della fotocamera e un adattatore a slitta off-camera F (opzionale) alla base del flash esterno, quindi collegateli tramite il cavo di prolunga F5P (opzionale). L'adattatore off camera F è dotato di foro filettato per il fissaggio su stativo. In combinazione col flash incorporato si può impiegare soltanto la modalità P-TTL auto.

Usò combinato di flash incorporato e flash esterno

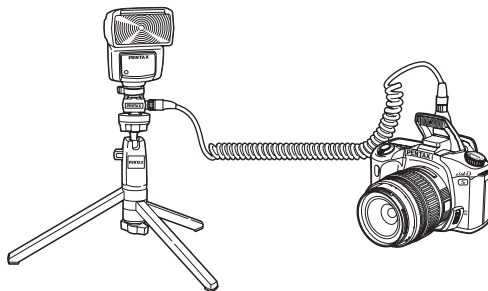

Emissione di lampi multipli

Per usare simultaneamente due o più flash esterni, usate lo stesso tipo di flash come illustrato nella tabella p.153 o usate combinazioni tra AF360FGZ/AF500FTZ/AF330FTZ e tra AF400FTZ/AF240FT. Il flash incorporato può essere combinato con qualunque tipo di flash. Collegateli come mostrato nella figura in basso: applicate un altro adattatore a slitta off-camera F (opzionale) al primo flash esterno, collegandolo tramite un altro cavo di prolunga F5P (opzionale) all'adattatore a slitta off-camera F del secondo flash esterno.



- Per evitare possibili malfunzionamenti, non utilizzate accessori con numero diverso di contatti come ad esempio un'impugnatura con slitta a contatto caldo.
- Configurazioni con flash di altri fabbricanti possono causare danni all'apparecchio. Si raccomanda l'uso di flash automatici dedicati PENTAX.

Uso combinato di due o più flash esterni

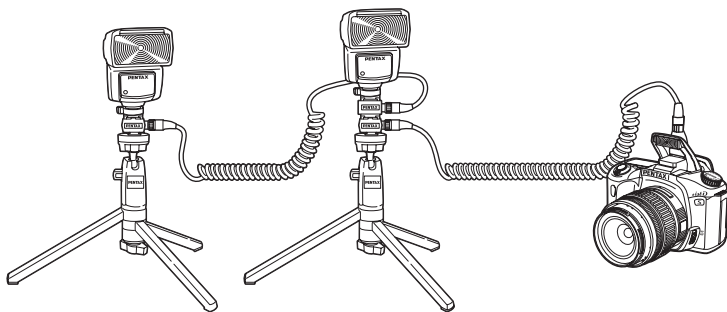

- L'AF500FTZ può essere collegato direttamente al cavo di prolunga F5P senza interporre l'adattatore off-camera F.
- Usando più flash AF360FGZ o un AF360FGZ insieme al flash incorporato, il controllo del flash è effettuato in modo P-TTL. Altre combinazioni di flash usano il modo TTL.

Sincro flash con controllo del contrasto

L'impiego combinato di un AF330FTZ/AF500FTZ con un AF360FGZ, oppure di un AF360FGZ col flash incorporato, consente la ripresa con doppio flash (fotografia flash con controllo del contrasto).

Il controllo si basa sulla differenza tra le intensità di emissione dei due lampeggiatori.



- Per evitare possibili malfunzionamenti, non utilizzate accessori con numero diverso di contatti come ad esempio un'impugnatura con slitta a contatto caldo.
- Configurazioni con flash di altri fabbricanti possono causare danni all'apparecchio. Si raccomanda l'uso di flash automatici dedicati PENTAX.

- 1 Collegare il flash esterno alla fotocamera, in modo che rimanga separato. (p.157)
- 2 Impostare il flash AF360FGZ sul modo Sincro a controllo del contrasto.
- 3 Tramite la ghiera dei modi, impostare il modo su **P**, **Tv**, **Av** o **M**.
- 4 Prima di scattare controllate che ambedue i flash siano completamente carichi.



- Per la fotografia flash a controllo del contrasto utilizzando due flash esterni, il flash a cui è assegnato il controllo di contrasto è il flash 2, mentre l'altro flash esterno è il flash 1. Utilizzando il flash esterno insieme a quello incorporato, il flash interno è il flash 1 e quello esterno è il flash 2.
- Usando due flash AF360FGZ o un AF360FGZ insieme al flash incorporato, il controllo del flash è effettuato in modo P-TTL. Altre combinazioni di flash usano il modo TTL.
- Nel modo sincro flash a controllo del contrasto, il tempo di sincronizzazione più veloce consentito è 1/90 di secondo.

Per cambiare il metodo di visualizzazione

Per impostare le informazioni da visualizzare in fase di riproduzione. Premendo il pulsante **INFO** la fotocamera alterna le varie opzioni di visualizzazione.

Solo immagini	Vengono visualizzate solo le immagini, senza dati.
Imm.+Istogr.	Vengono visualizzate le immagini insieme all'istogramma.
Imm.+Info dettagliate	Appaiono i dati di ripresa e una piccola immagine in alto a sinistra.
Ult Mem	Vengono mantenute le informazioni di visualizzazione della sessione precedente.

Impostate [Vis. In riprod.] nel menu [▶ Riproduzione]. (p.98)

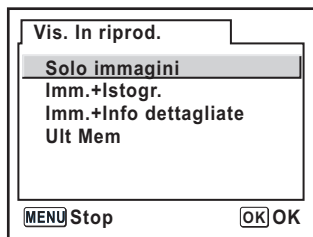

5

Guida alle funzioni



Per maggiori dettagli sulle informazioni visualizzate fate riferimento a p.18.

Visualizzazione delle aree sovraesposte

Se [Area sovraespos.] è selezionato per le schermate di revisione e riproduzione, le aree sovraesposte dell'immagine lampeggiano. L'impostazione predefinita è off.

OFF	Disattiva la visualizzazione.
Revisione	La visualizzazione delle aree sovraesposte è attiva solamente in fase di revisione.
Revisione + Riprod.	La visualizzazione delle aree sovraesposte è attiva in revisione e in riproduzione.

Impostate [Area sovraespos.] nel menu [▶ Riproduzione]. (p.98)

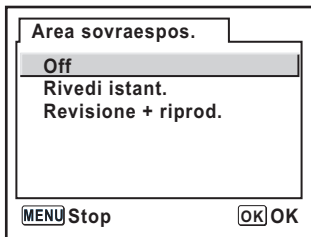

Impostazione dell'intervallo per la presentazione

Potete riprodurre in sequenza automatica tutte le immagini registrate nella scheda di memoria SD. (p.68)

Impostate l'intervallo di visualizzazione su [3 sec], [5 sec], [10 sec] o [30 sec].

L'impostazione predefinita è [3 sec].

Impostate [Presentazione] nel menu [▶ Riproduzione] (p.98).

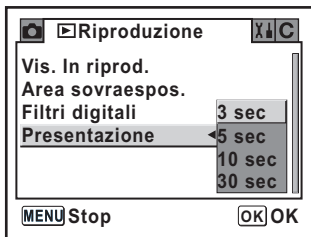

Dopo l'impostazione, premete il pulsante **OK** per avviare la presentazione.

Formattazione della scheda di memoria SD

Prima dell'utilizzo di una scheda nuova formattatela con la fotocamera. La formattazione cancella tutti i dati della scheda di memoria SD.



- Non aprite il coperchio del vano scheda mentre è in corso la formattazione. La scheda potrebbe danneggiarsi divenendo inutilizzabile.
- Ricordate che la formattazione elimina anche le immagini protette.

- 1** Selezionate [Formatta] nel menu [X↓ Preferenze] (p.99).
- 2** Premete il selettore a 4-vie (▶) per visualizzare la schermata Formatta.
- 3** Premete il selettore a 4-vie (▲) per selezionare [Formatta].

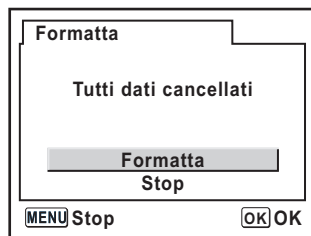

- 4** Premete il pulsante OK.

La formattazione ha inizio. Quando è completata, la fotocamera è pronta per la ripresa.

Attivazione e disattivazione del segnale acustico

Potete attivare e disattivare il segnale acustico. L'impostazione predefinita è [On]. Impostate [Segnale acustico] nel menu [X↓ Preferenze]. (p.99)

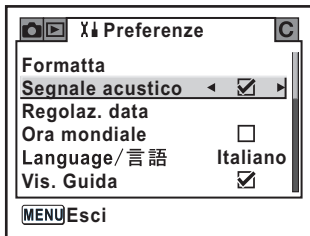

Per cambiare la data, l'ora e il formato di visualizzazione

Potete cambiare la date e l'ora impostate all'inizio e il formato di visualizzazione. Scegliete [MM/GG/AA], [GG/MM/AA] o [AA/MM/GG]. Scegliete [12 ore] o [24 ore] come formato per l'ora.

☞ Impostazione di data ed ora (p.35)

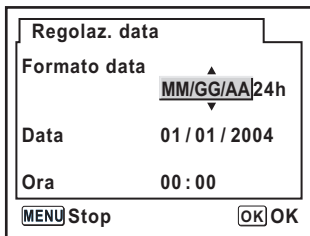

Impostazione dell'ora mondiale

La data e l'ora impostate in [Initial Settings] (p.33) sono considerate data ed ora della posizione corrente.

Impostando [Ora mondiale] potete visualizzare sul monitor LCD la data e l'ora locale nel corso di viaggi che tocchino altri fusi orari.

1 Selezionate [Ora mondiale] nel menu [X Preference]. (p.99)

2 Premete il selettore a 4-vie (▶).

Appare la schermata dell'Ora mondiale.

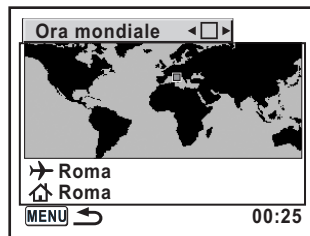

3 Utilizzate il selettore a 4-vie (◀▶) per selezionare (On) o (Off).

<input checked="" type="checkbox"/>	Utilizza l'ora della città impostata come → (Destinazione)
<input type="checkbox"/>	Utilizza l'ora della città impostata come ↑ (Partenza)

4 Premete il selettore a 4-vie (▼).

La cornice di selezione si porta su →. La città con → lampeggia.

5 Premete il selettore a 4-vie (▶).

Appare la schermata per ingrandire la regione di Destinazione.

Utilizzate il selettore a 4-vie (◀▶) per cambiare la regione da ingrandire.

6 Premete il selettore a 4-vie (▼).

La cornice si porta sulla città.

7 Utilizzate il selettore a 4-vie (◀▶) per selezionare la città di Destinazione.

Vengono visualizzate la posizione, l'ora e la differenza di orario della città selezionata.



8 Premete il selettore a 4-vie (▼) per selezionare [Ora leg.].

9 Utilizzate il selettore a 4-vie (◀▶) per selezionare (On) o (Off).

Selezionate (On) se la città di Destinazione applica l'ora legale (DST).

10 Premete il pulsante OK.

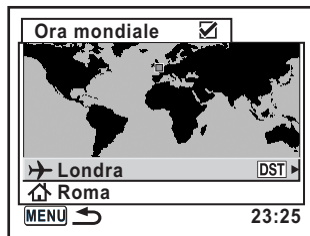

L'impostazione di Ora mondiale è salvata. Per continuare con le impostazioni di Ora mondiale, premete il pulsante **OK** per ritornare alla schermata di Ora mondiale.



11 Premete due volte il pulsante MENU.

La fotocamera è pronta alla ripresa.



- Per un elenco delle città che si possono specificare consultate "Elenco delle città dell'ora mondiale" (p.166).
- Selezionate  al punto 4 per impostare la città e l'ora legale.
-  appare sul display guida se è attivata l'Ora mondiale (). (p.16)

Elenco delle città dell'ora mondiale

Regione	Ora loc	Regione	Ora loc
America del Nord	Honolulu	Africa/ Medio oriente	Nairobi
	Anchorage		Jeddah
	Vancouver		Teheran
	San Francisco		Dubai
	Los Angeles		Karachi
	Calgary		Kabul
	Denver		Male
	Chicago		Delhi
	Miami		Colombo
	Toronto		Katmandu
	New York		Dacca
	Halifax		
America Centrale e Meridionale	Città del Messico	Estremo oriente	Yangon
	Lima		Bangkok
	Santiago		Kuala Lumpur
	Caracas		Vientiane
	Buenos Aires		Singapore
	Sao Paulo		Phnom Penh
	Rio de Janeiro		Ho Chi Minh
			Jakarta
Europa	Madrid		Hong Kong
	Londra		Pechino
	Parigi		Shanghai
	Milano		Manila
	Roma		Taipei
	Berlino		Seoul
	Atene		Tokyo
	Helsinki		Guam
	Mosca		
Africa/ Medio oriente	Dakar		Oceania
	Algeri	Adelaide	
	Johannesburg	Sydney	
	Istanbul	Noumea	
	Il Cairo	Wellington	
	Gerusalemme	Auckland	
	Pago Pago		

Impostazione della lingua di visualizzazione

Potete selezionare la lingua preferita per la visualizzazione di menu, messaggi di errore, ecc. Impostate [Language/言語] nel menu [X↓ Preferenze]. (p.99)

☞ Impostazione della lingua (p.33)



Turning the Guide Display On and Off

Per visualizzare il display guida sul monitor LCD all'accensione o quando si cambia il modo di esposizione. (p.16)

<input checked="" type="checkbox"/>	Display guida attivato
<input type="checkbox"/>	Display guida disattivato

Impostate [Vis. guida] nel menu [X↓ Preferenze]. (p.99)

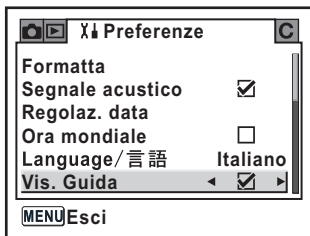

Regolazione della luminosità del monitor LCD

È possibile regolare la luminosità del monitor LCD. Regolate l'impostazione quando il monitor LCD è difficile da vedere.

Impostate [Luminosità] nel menu [X↓ Preferenze]. (p.99)

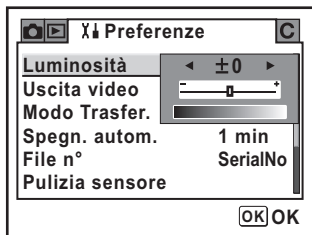

Scelta del formato di uscita video

Collegando la fotocamera ad apparecchiature Audio/Video come un TV, scegliete il formato di uscita video adeguato (NTSC o PAL) alla riproduzione delle immagini.

Impostate [Uscita video] nel menu [X↓ Preferenze]. (p.99)

☞ Collegamento della fotocamera ad apparecchi Audio/Video (p.70)

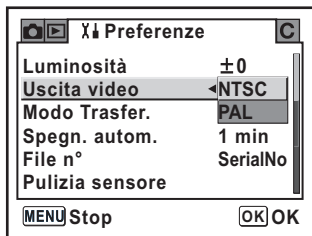

Il formato di uscita video cambia in base all'area geografica. In Nord America si utilizza il formato di uscita video NTSC.

Impostazione dello spegnimento automatico

È possibile impostare la fotocamera in modo che si spenga automaticamente se rimane inutilizzata per un certo tempo. Selezionate tra [1 min], [3 min], [5 min], [10 min], [30 min] o [Off]. L'impostazione predefinita è [1 min].

Impostate [Spegn. Autom.] nel menu [X] Preferenze]. (p.99)

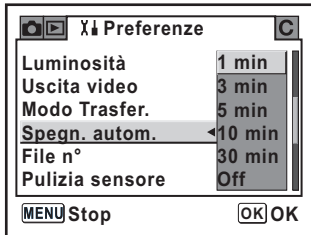

Lo spegnimento automatico non si attiva durante una presentazione, un collegamento USB, le riprese col telecomando o visualizzando menu o menu Fn.

Ripristino del numero file

È possibile impostare il criterio di numerazione delle immagini all'inserimento di una nuova scheda SD. L'impostazione predefinita è [SerialNo].

SerialNo	Inserendo una nuova scheda di memoria SD la numerazione attribuita ai file immagine continuerà dal numero dell'ultima immagine scattata, precedentemente memorizzato.
Reset	Ad ogni inserimento di una scheda di memoria SD il numero attribuito al file è il più basso possibile. Se la scheda di memoria SD contiene immagini, la numerazione continua dall'ultimo file memorizzato.

Impostate [File n°] nel menu [X] Preferenze]. (p.99)

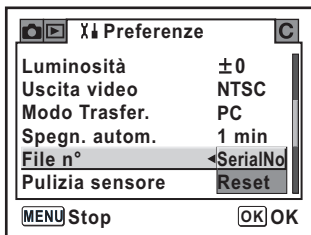

Impostazione della Revisione

Impostazione della durata di visualizzazione

Selezionate tra [1 sec], [3 sec], [5 sec] o [Off]. L'impostazione predefinita è [1 sec]. Si imposta con [Revisione] nel menu [Param. cattura]. (p.98)

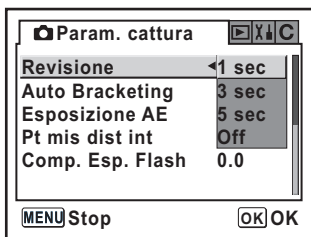

5

Visualizzazione dell'istogramma durante la revisione

Per visualizzare l'istogramma durante la revisione. Selezionate [2 (Ripr. a istogramma)] in [Sch. Revisione] nel menu [C Impos. Person.]. (p.100) L'impostazione predefinita è di non visualizzare l'istogramma.

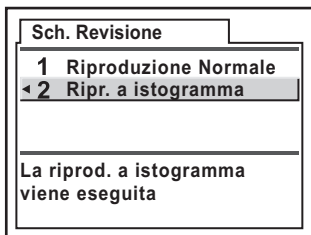

Ripristino dei menu Param. cattura/Riproduzione/ Preferenze

Le impostazioni nei menu [📷 Param. cattura], [▶ Riproduzione] e [X↓ Preferenze] sono riportate ai valori iniziali.

Non vengono tuttavia ripristinate le voci Regolaz. data, Language/言語, Uscita video e Ora mondiale.

- 1** Selezionate [Ripristina] nel menu [X↓ Preferenze].
- 2** Premete il selettore 4-vie (▶) per visualizzare la schermata [Ripristina].
- 3** Premete il selettore a 4-vie (▲) per selezionare [Ripristina].

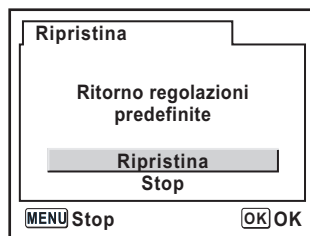

- 4** Premete il pulsante **OK**.

La fotocamera è pronta a riprendere o visualizzare immagini.

Ripristino del menu delle funzioni personalizzate

Per ripristinare le impostazioni del menu [C Impos. Person.] ai valori predefiniti. Le impostazioni nel menu [CAM Param. cattura], [▶ Riproduzione] e [X↓ Preferenze] non vengono ripristinate.

- 1 **Selezionate [Ripristina] nel menu [C Impos. Person.].**
- 2 **Premete il selettore 4-vie (▶) per visualizzare la schermata [Reimp funzione pers.].**
- 3 **Premete il selettore a 4-vie (▲) per selezionare [Ripristina].**



- 4 **Premete il pulsante OK.**

La fotocamera è pronta a riprendere o visualizzare immagini.

6 Appendice

Impostazioni predefinite	174
Funzioni della fotocamera in combinazione con diversi obiettivi	177
Note su [Uso ghiera apertura]	179
Pulizia del CCD	180
Accessori opzionali	182
Messaggi di errore	185
Problemi di ripresa e relative soluzioni	187
Caratteristiche Principali	189
Glossario	192
Indice	196
GARANZIA	200

La seguente tabella riporta le impostazioni predefinite in fabbrica. Le annotazioni in tabella hanno il significato riportato di seguito.

Ultima impostazione in memoria

Si : L'impostazione corrente (ultima memorizzata) viene salvata allo spegnimento della fotocamera.







No : Allo spegnimento le impostazioni ritornano ai valori predefiniti.

Ripristinabile al valore iniziale

Si : Al ripristino l'impostazione ritorna al valore predefinito (p.171).

No : L'impostazione viene mantenuta anche dopo il ripristino.

Menu [Param. cattura]

Voce	Impostazione predefinita	Memorizza l'impostazione	Ripristinabile al valore iniziale	Pagina
Tonalità	 (Brillante)	Si	Si	p.108
Pixel registrati	 (3008×2000)	Si	Si	p.109
Qualità	★★★ (Ottimo)	Si	Si	p.110
Saturazione	 (0)	Si	Si	p.111
Nitidezza	 (0)	Si	Si	p.111
Contrasto	 (0)	Si	Si	p.111
Revisione	1 sec	Si	Si	p.170
Auto Bracketing	±0.5/0-+	Si	Si	p.145
Esposizione AE	 (Multi-zona)	Si	Si	p.130
Pt mis dist int	 (Auto)	Si	Si	p.123
Comp. Esp. Flash	0.0	Si	Si	p.146

Menu [▶ Riproduzione]

Voce	Impostazione predefinita	Memorizza l'impostazione	Ripristina	Pagina
Vis. In riprod.	Solo immagini	Si	Si	p.160
Area soraespos.	Off	Si	Si	p.160
Filtri digitali	B & N	Si*	Si	p.71
Presentazione	3 sec	Si	Si	p.68

* Viene salvato solo il restringimento del filtro slim.

Menu [X] Preferenze

Voce	Impostazione predefinita	Memorizza l'impostazione	Ripristina	Pagina
Formatta	—	—	—	p.162
Segnale acustico	<input checked="" type="checkbox"/> (On)	Si	Si	p.163
Regolaz. data	Secondo l'impostazione predefinita	Si	No	p.163
Ora mondiale	Impostazione ora mondiale	<input type="checkbox"/> (Off)	Si	p.164
	Partenza (Città)	Secondo l'impostazione predefinita	Si	
	Partenza (Ora leg.)	Secondo l'impostazione predefinita	Si	
	Destinazione (Città)	Come Partenza	Si	
	Destinazione (Ora leg.)	Come Partenza	Si	
Language/言語	Secondo l'impostazione predefinita	Si	No	p.167
Display guida	<input checked="" type="checkbox"/> (On)	Si	Si	p.167
Luminosità	0	Si	Si	p.168
Uscita video	Secondo l'impostazione predefinita	Si	No	p.168
Modo Trasfer.	PC	Si	Si	p.84
Spegn. autom.	1 min	Si	Si	p.169
File n°	SerialNo	Si	Si	p.169
Pulizia sensore	—	—	—	p.180
Reset	—	—	—	p.171

Menu [C Impos. Person.]

Voce	Impostazione predefinita	Memorizza l'impostazione	Ripristina	Pagina
Impostazioni	<input type="checkbox"/> (Off)	Si	Si	p.100
Riduzione rumore	On	Si	Si	p.140
Incremento esposiz.	Incrementi di 1/2EV	Si	Si	p.142
Corr. auto sens.	Off	Si	Si	p.115
Displ. Sens. ISO	Off	Si	Si	p.116
Collega AF e AE	Off	Si	Si	p.131
Tempo lett. esposim.	10 sec	Si	Si	p.132
AE-L con AF bloccato	Off	Si	Si	p.126
Imm. registrabile N.	Capacità di memorizzazione delle immagini rimanente	Si	Si	p.100
OK allo scatto	Centro del punto AF	Si	Si	p.120
Sovrapponi area AF	On	Si	Si	p.123
AF telecontrollato	Off	Si	Si	p.100
Ind. Fuoco con ob. S	Non disponibile	Si	Si	p.100
Uso ghiera apertura	Vietato	Si	Si	p.179
Scatto in carica	Off	Si	Si	p.147
Sch. Revisione	Riproduzione Normale	Si	Si	p.170
Ripr. Ingr. a zoom	1.2 x	Si	Si	p.100
Mis.Bil.bianco man.	Schermo intero	Si	Si	p.113
Spazio colore	sRGB	Si	Si	p.117
Reimp. funzione pers.*	—	—	—	p.172

* Ripristina le impostazioni nel menu [C Impos. Person.].

Obiettivi utilizzabili con questa fotocamera

Questa fotocamera può usare soltanto obiettivi DA e FA J e obiettivi D FA/FA/F/A con ghiera dei diaframmi in posizione **A**. Consultate “Note su [Uso ghiera apertura]” (p.179) per altri obiettivi e per obiettivi D FA/FA/F/A con ghiera dei diaframmi in posizione diversa da **A**.

Funzione \ Obiettivo [Tipo attacco]	Obiettivo DA/D FA/ FA J/FA [KAF, KAF2] ^{*3}	Obiettivo F [KAF] ^{*3}	Obiettivo A [KA] ^{*3}
Autofocus (solo obiettivo) (Con adattatore AF 1.7X) ^{*1}	Si —	Si —	No Si
Messa a fuoco manuale (Con indicatore del fuoco) ^{*2} (Con vetro smerigliato)	Si Si	Si Si	Si Si
Undici punti di fuoco	Si	Si	No
Zoom motorizzato	No	No	No
AE con priorità ai diaframmi	Si	Si	Si
AE con priorità ai tempi	Si	Si	Si
Esposizione manuale	Si	Si	Si
Flash automatico P-TTL ^{*4}	Si	Si	No
Flash automatico TTL	Si	Si	Si ^{*5}
Misurazione multi-zona (16 zone)	Si	Si	Si

Si : Le funzioni sono disponibili quando la ghiera dei diaframmi è in posizione **A**.

No : Funzioni non disponibili.

*1 Obiettivi con apertura massima di f/2,8 o più luminosi. Solo in posizione **A**.

*2 Obiettivi con apertura massima di f/5,6 o più luminosi.

*3 Per utilizzare un obiettivo F/FA soft 85mm f/2,8 o FA soft 28mm f/2,8, impostate [Uso ghiera apertura] su [2 (Consentito)] nel menu [C Impos. Person.] (p.100). Si possono scattare fotografie col diaframma voluto, ma limitatamente alle aperture manuali.

*4 Quando si utilizzano contemporaneamente il flash incorporato ed il flash esterno AF360FGZ.

*5 Il flash incorporato emette il lampo a piena potenza con un obiettivo A.

Denominazioni di obiettivi e montature

Gli obiettivi FA a focale fissa (non-zoom) e gli obiettivi DA, D FA, FA J e F impiegano la montatura KAF. Tra gli obiettivi zoom FA, quelli dotati di zoom motorizzato impiegano la montatura KAF2. Gli obiettivi FA senza zoomata motorizzata impiegano la montatura KAF. Per ulteriori dettagli consultate il manuale degli obiettivi. Questa fotocamera non consente la funzione power zoom.

Obiettivi ed accessori non utilizzabili con questa fotocamera

La fotocamera non funziona quando la ghiera dei diaframmi è in posizione diversa da **A** (Auto) o si usa un obiettivo senza posizione **A** (Auto) o accessori come tubi di prolunga automatici o soffietti macro automatici, a meno che [Uso ghiera apertura] sia impostato su [2 (Consentito)] nel menu [**C** Impos. Person.] (p.100). Per le limitazioni che si applicano quando [Uso ghiera apertura] è impostato su [2 (Consentito)] nel menu [**C** Impos. Person.] consultate Note su [Uso ghiera apertura] (p.179). Usando obiettivi DA/FA J o obiettivi dotati di posizione **A** (Auto) sulla ghiera dei diaframmi e impostati su questa posizione, sono disponibili tutti i modi di esposizione.

Obiettivi e flash incorporato

Utilizzando obiettivi precedenti la serie A e soft non è possibile regolare il flash incorporato, che emette sempre a piena potenza.

Il flash incorporato non può funzionare come flash automatico.

Uso della ghiera dei diaframmi

Quando [Uso ghiera apertura] è impostato su [2 (Consentito)] nel menu [C Impos. Person.] (p.100), l'otturatore può essere azionato anche se la ghiera dei diaframmi di un obiettivo D FA, FA, F o A non si trova in posizione **A** o se è montato un obiettivo che non dispone di posizione **A**. Tuttavia le prestazioni hanno limitazioni come descritto nella tabella sotto.



Se la ghiera dei diaframmi è impostata su un valore diverso da **A** la fotocamera funziona a **Av** (Priorità ai diaframmi) anche se la ghiera dei modi è su **P** o **Tv**.

Obiettivo in uso	Modo di ripresa	Restrizioni
D FA, FA, F, A, M, (solo obiettivo o con accessori a diaframma automatico, come un tubo di prolunga automatico K)	Modo Av (Priorità ai diaframmi)	Il diaframma rimane aperto con qualunque posizione della ghiera. Il tempo di posa dipende dal valore di apertura massima, ma si potrebbe avere un errore di esposizione. Nel mirino, il valore del diaframma è indicato come [F--].
D FA, FA, F, A, M, S (con accessori a diaframma manuale come un tubo di prolunga K)	Modo Av (Priorità ai diaframmi)	Le immagini vengono eseguite col valore di diaframma impostato, ma si potrebbe avere un errore di esposizione. Nel mirino, il valore del diaframma è indicato come [F--].
Obiettivi a diaframma manuale, come gli obiettivi catadiottrici (solo obiettivo)	Modo Av (Priorità ai diaframmi)	
FA, F Soft 85mm FA Soft 28mm (solo obiettivo)	Modo Av (Priorità ai diaframmi)	Le immagini vengono eseguite col valore di diaframma impostato entro il campo delle aperture manuali. Nel mirino, il valore del diaframma è indicato come [F--]. Controllando la profondità di campo (Previsualizzazione), la misurazione esposimetrica è attiva per determinare l'esposizione.
Tutti gli obiettivi	Modo M (Manuale)	Le immagini vengono eseguite coi valori di diaframma e tempo di posa impostati. Nel mirino, il valore del diaframma è indicato come [F--]. Controllando la profondità di campo (Previsualizzazione), la misurazione esposimetrica è attiva per determinare l'esposizione.

Se il CCD accumula polvere o sporco possono apparire ombre sull'immagine in zone chiare ed omogenee dell'immagine, come cielo o simili. Questo richiede la pulizia del CCD. Per una pulizia professionale rivolgetevi al Servizio Assistenza PENTAX, perché il CCD è una parte delicata.



- Non utilizzate bombolette spray.
- Non pulite il CCD col modo di esposizione impostato su **B** (Posa B).
- In assenza di obiettivo montato sulla fotocamera, tenete sempre protetta la baionetta con l'apposito tappo per evitare l'accumulo di polvere e sporcizia sul CCD.
- Durante la pulizia del CCD si raccomanda l'uso dell'adattatore a rete.
- Quando il livello di carica delle batterie è basso sul monitor LCD compare il messaggio "Livello di carica batteria insufficiente per pulire il sensore".
- Se non utilizzate l'adattatore a rete, usate batterie ben cariche. Un segnale acustico vi avviserà dell'insufficiente carica delle batterie durante la pulizia. Nel caso interrompete immediatamente la pulizia.
- Non inserite l'estremità della pompetta all'interno della baionetta. Se la fotocamera si spegnesse nel corso dell'operazione di pulizia si potrebbero avere danni all'otturatore o al sensore CCD.



- Si raccomanda l'utilizzo dell'adattatore a rete (opzionale).
- Durante la pulizia del CCD la spia dell'autoscatto lampeggia e [CIn] appare sul pannello LCD.

6

Appendice

1

Spegnete la fotocamera e rimuovete l'obiettivo.

2

Accendete la fotocamera.

3

Selezionate [Pulizia sensore] nel menu [X↓ Preferenze].

4

Premete il selettore a 4-vie (▶).

Appare la schermata Pulizia sensore.

- 5** Premete il selettore a 4-vie (▲) per selezionare [Specchio su].



- 6** Premete il pulsante OK.

Lo specchio viene bloccato in posizione sollevata.

- 7** Pulite il CCD.

Per rimuovere polvere e sporcizia dal CCD usate una pompetta senza pennellino. Usando un pennellino, le setole potrebbero graffiare il CCD. Non strofinare il CCD con un panno o altro.

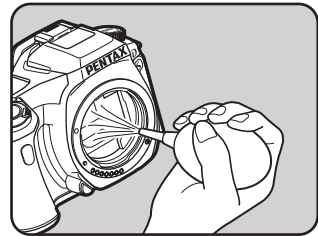

- 8** Spegnete la fotocamera.

- 9** Montate l'obiettivo dopo che lo specchio è tornato nella posizione originale.

Per questa fotocamera sono disponibili diversi accessori dedicati. Per maggiori dettagli sugli accessori informatevi presso il nostro servizio assistenza.

Alimentatore a rete D-AC10

Questo adattatore a rete alimenta la fotocamera da una presa di corrente.

Cavo di scatto CS-205

Si tratta di un cavo per il comando a distanza dell'otturatore. Il cavo è lungo 0,5 m.

Telecomando F

Potete fotografare da 5 m di distanza dal frontale della fotocamera.

Accessori flash

Auto Flash AF360FGZ

Si tratta di un flash automatico con numero guida di 36 (ISO 100/m). Le sue caratteristiche includono servo flash, flash a controllo del contrasto, illuminatore AF, sincro con tempi veloci, flash wireless e sincronizzazione sulla prima o sulla seconda tendina.

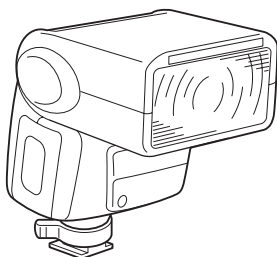

Morsetto con slitta accessori CL-10

È un morsetto per utilizzare l'AF360FGZ come servo flash senza cavi (Wireless).

Adattatore per contatto caldo Fg**Cavo di prolunga F5P****Adattatore per contatto caldo Off-Camera F**

Impiegate gli adattatori e i cavi di prolunga per utilizzare i flash esterni a distanza dalla fotocamera.

Accessori per il mirino

Oculare Ingranditore FB

È un accessorio per riprese ravvicinate che consente di ingrandire la zona centrale del mirino.

Mirino Angolare A

È un aggiuntivo per visione ad angolo retto, orientabile ad intervalli di 90°.

L'ingrandimento del mirino è commutabile tra 1× e 2×.

Lenti di correzione diottrica M

Accessorio per regolazione diottrica, installabile sul mirino (che dispone già di regolazione diottrica incorporata).

Se avete difficoltà a vedere chiaramente l'immagine nel mirino, scegliete la più indicata tra le otto lenti di correzione M da -5 a $+3$ m⁻¹ (per metro).

Schermi di messa a fuoco intercambiabili

LF-60 : AF Smerigliato con cornice (standard)

LL-60 : AF Smerigliato con spezzamento d'immagine

LI-60 : AF Smerigliato con scala

Custodia della fotocamera

Borsa O-CC28

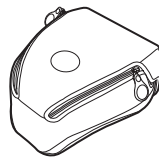

Varie

Gli accessori sotto riportati sono gli stessi forniti anche con la fotocamera.

Conchiglia oculare FL



Cinghia O-ST10

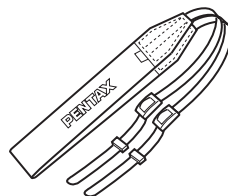

Messaggi d'errore	Descrizione
Scheda mem. piena	La scheda di memoria SD è piena e non consente il salvataggio di altre immagini. Inserite una scheda SD nuova o eliminate le foto che non desiderate conservare. (p.29, p.73) Potrebbe essere possibile salvare nuove immagini cambiando la qualità o i pixel registrati. (p.109, p.110)
Nessuna immagine	Non ci sono immagini da riprodurre nella scheda di memoria SD.
Visualizzazione foto non riuscita.	State cercando di riprodurre un'immagine in un formato non supportato. Può darsi che sia possibile accedere ai dati su una fotocamera di altra marca o su computer.
Nessuna scheda nella fotocamera.	Nella fotocamera manca la scheda di memoria SD. (p.29)
Errore nella Memory Card.	La scheda di memoria SD ha un problema e non sono possibili né la ripresa né la riproduzione. Provate la visualizzazione su un PC.
Memory Card non formattata	La scheda di memoria SD inserita non è formattata o è stata formattata su un computer o altro dispositivo non compatibile con questa fotocamera. (p.29)
Scheda bloccata	È stata inserita nella fotocamera una scheda di memoria bloccata. Sbloccate la scheda di memoria SD. (p.30)
Scheda bloccata Impossibile salvare info rotazione	
Immagine protetta Impossibile salvare info rotazione	L'immagine ruotata è protetta. Rimuovete la protezione dall'immagine. (p.77)
Impossibile usare scheda	La scheda inserita non è utilizzabile sulla fotocamera. Inserite una scheda utilizzabile.
Batterie esaurite	Le batterie sono esaurite. Installate batterie nuove nella fotocamera. (p.25)
Livello di carica batteria insufficiente per pulire il sensore	Compare durante la pulizia del CCD se la carica delle batterie è insufficiente. Sostituite le batterie con altre cariche, oppure usate un adattatore a rete (opzionale). (p.28)
La cartella non può essere creata	E' stato utilizzato il numero massimo per una cartella (999) e per un file (9999) e non si possono salvare altre immagini. Inserite una nuova scheda di memoria SD o formattate la scheda. (p.162)
L'immagine non può essere salvata	L'immagine non può essere salvata a causa di un errore sulla scheda di memoria SD.
Settaggi non salvati	Il file delle impostazioni DPOF non può essere salvato perché la scheda di memoria SD è piena. Eliminate le immagini non desiderate e reinserite i dati DPOF. (p.73)
Imm. RAW non impostabili	Non si possono applicare impostazioni DPOF alle immagini RAW.
Immagini RAW non supportate	Non è possibile applicare filtri digitali alle immagini RAW.

Messaggi d'errore	Descrizione
Questa immagine non può essere filtrata	Avviando i filtri digitali dal menu [▶ Riproduzione], il messaggio compare se tutte le immagini sono in formato RAW o se sono state scattate con altre fotocamere.
Nessuna immagine da filtrare	Compare avviando i filtri digitali dal menu Fn per immagini scattate con altre fotocamere.
File DPOF non trovati	Nessun file dispone di impostazioni DPOF. Impostate i dati DPOF per la stampa. (p.79)
Errore stampante	Si è verificato un errore con la stampante e non è possibile stampare il file. Risolvete il problema e stampate.
Carta esaurita	La carta nella stampante è esaurita. Inserite altra carta nella stampante e stampate.
Inchiostro esaurito	L'inchiostro nella stampante è esaurito. Sostituite la cartuccia e stampate.
Carta inceppata	La carta si è inceppata nella stampante. Rimuovete la carta inceppata e stampate.
Errore nei dati	Durante la stampa si è verificato un errore nei dati.

Prima di rivolgersi al centro di assistenza, verificate i seguenti punti.

Problema	Causa	Rimedio
La fotocamera non si accende	Mancano le batterie	Verificate la presenza delle batterie. In caso contrario, installatele.
	Le batterie non sono installate correttamente	Controllate l'orientamento delle batterie. Reinserite le batterie secondo quanto indicato dai simboli ⊕ ⊖. (p.25)
	La carica delle batterie è insufficiente	Installate una batteria carica o utilizzate l'adattatore a rete. (p.28)
L'otturatore non scatta	La ghiera dei diaframmi è regolata in posizione diversa da A	Portate la ghiera dei diaframmi su A (p.133) o selezionate [2 (Consentito)] in [Uso ghiera apertura] nel menu [C Impos. Person.] (p.179).
	Il flash si sta caricando	Attendete il completamento della carica.
	Spazio esaurito sulla scheda di memoria SD	Inserite una scheda di memoria SD con dello spazio disponibile, o eliminate le foto che non desiderate conservare. (p.29, p.73)
	Registrazione in corso	Attendete che la registrazione sia conclusa.
L'autofocus non funziona	Il soggetto è difficile da mettere a fuoco.	L'autofocus non funziona bene con soggetti a basso contrasto (cielo o pareti omogenee), colori scuri, trame fini, soggetti in rapido movimento o paesaggi ripresi attraverso una finestra o una rete. Bloccate la messa a fuoco su un altro soggetto posto all'incirca alla stessa distanza (premendo a metà corsa il pulsante di scatto), quindi inquadrare di nuovo il vostro soggetto e premete a fondo il pulsante di scatto. In alternativa, usate la messa a fuoco manuale. (p.121)
	Il soggetto non corrisponde all'area AF	Puntate sul soggetto la cornice al centro del mirino. Se il soggetto è fuori di quest'area AF, puntate la fotocamera sul soggetto e bloccate la messa a fuoco (pulsante di scatto a metà corsa), quindi ricomponete l'inquadratura e completate la pressione del pulsante di scatto a fondo corsa.
	Il soggetto è troppo vicino	Allontanatevi dal soggetto e scattate la foto.
L'autofocus non funziona	La messa a fuoco è impostata su MF .	Impostate il selettore della messa a fuoco su AF . (p.118)
Il blocco AE non funziona.	Il blocco AE non è disponibile nei modi M (Esposizione manuale) o B (Posa B).	Usate il blocco AE con modalità diverse da M (esposizione manuale) o B (Posa B).









Problema	Causa	Rimedio
Il flash non emette il lampo	Se il modo flash è impostato su [Flash autom.] o [Flash auto. + rid. occhi r], il flash non si attiva quando il soggetto è illuminato bene.	Impostate il modo flash su [Scarica manuale] o [Flash man. + rid. occhi r]. (p.49)
	La ghiera dei modi è su [Flash OFF]	Portate la ghiera dei modi su una posizione diversa da [Flash OFF]. (p.47)
Lo zoom motorizzato non funziona	La fotocamera non è dotata di funzione zoom motorizzato.	Usate lo zoom manuale. (p.48)
Il collegamento USB al computer non funziona	La modalità di trasferimento è impostata su [PictBridge].	Impostate la modalità di trasferimento su [PC]. (p.84)
	Si è verificato un errore durante l'invio dei dati USB.	Cambiate la modalità di trasferimento su [PC-F]. (p.84)
Il collegamento USB alla stampante non funziona correttamente	La modalità di trasferimento è impostata su [PC] o [PC-F].	Impostate la modalità di trasferimento su [PictBridge]. (p.84)

In casi rari, la fotocamera potrebbe non funzionare correttamente a causa di elettricità statica. L'inconveniente può essere risolto rimuovendo e reinserendo le batterie. Se lo specchio dovesse rimanere in posizione sollevata, rimuovete e reinserte le batterie. Poi accendete e spegnete la fotocamera tenendo premuto il pulsante di scatto. Lo specchio tornerà in posizione normale. Eseguita questa procedura, se la fotocamera funziona correttamente non richiede alcuna riparazione.

Tipo	Reflex digitale TTL autofocus con esposizione automatica e flash incorporato estraibile P-TTL.
Pixel effettivi	6,10 megapixel
Sensore	Pixel totali 6,31 megapixel, CCD a scansione interlacciata con trasferimento interlinea e filtro colore primario.
Pixel registrati	6 M (RAW: 3008×2008/JPEG: 3008×2000 pixel), 4 M (2400×1600 pixel), 1.5 M (1536×1024 pixel)
Sensibilità	200/400/800/1600/3200: Sensibilità standard in uscita
Formato File	RAW, JPEG (Exif2.21), conforme DCF, compatibile DPOF
Qualità	RAW, ★★★ (Ottimo), ★★ (Migliore), and ★ (Buono)
Supporto di memorizzazione	Scheda di memoria SD
Numero scatti	

Dimensioni	Qualità	Capacità			
		1GB	512 MB	256 MB	128 MB
6 M 3008×2008	RAW	Circa 90	Circa 46	Circa 22	Circa 11
	★★★	Circa 330	Circa 167	Circa 78	Circa 34
6 M 3008×2000	★★	Circa 607	Circa 311	Circa 149	Circa 70
	★	Circa 966	Circa 498	Circa 242	Circa 117
	★★★	Circa 459	Circa 234	Circa 111	Circa 51
4 M 2400×1600	★★	Circa 807	Circa 415	Circa 201	Circa 96
	★	Circa 1397	Circa 674	Circa 330	Circa 161
	★★★	Circa 880	Circa 453	Circa 220	Circa 106
1.5 M 1536×1029	★★	Circa 1397	Circa 722	Circa 354	Circa 173
	★	Circa 2151	Circa 1115	Circa 549	Circa 271

Compressione: ★★★ (Ottimo) = 1/3, ★★ (Migliore) = 1/6, ★ (Buono) = 1/12

Monitor LCD	Monitor LCD a colori TFT al polisilicio a bassa temperatura da 2 pollici con circa 210.000 pixel (retroilluminato)
Modo di esposizione	P Programma, Tv Priorità ai tempi, Av Priorità ai diaframmi, M Manuale, B Posa B Modi Picture  Auto Picture,  Normale,  Ritratto,  Paesaggio,  Macro,  Oggetto in movimento,  Ritratto Scene notturne,  Flash OFF
Filtri digitali	B&N, Seppia, Soft, Slim (solo come elaborazione successive alla ripresa)
Otturatore	Otturatore a tendina verticale a controllo elettronico, con scatto elettromagnetico. Gamma dei tempi di otturazione: (1) modo automatico 1/4000-30 sec. (continui), (2) modo manuale 1/4000-30 sec. (passi da 1/2 EV o 1/3 EV), (3) Posa B, Bloccaggio dell'otturatore allo spegnimento dell'interruttore principale.
Montatura obiettivi	Attacco a baionetta Pentax KAF (montatura K con presa di forza AF e contatti di informazione obiettivo).
Obiettivo in uso	Si possono utilizzare obiettivi in montatura Pentax KAF2 (senza power zoom), KAF e KA

Sistema autofocus	Sistema dinamico di messa a fuoco automatica TTL (SAFOX VIII). Campo di illuminazione AF: da EV -1 a 18 (a ISO100 con obiettivo f/1,4). Possibile blocco della messa a fuoco. Modo di messa a fuoco: AF / MF. Punti di messa a fuoco selezionabili.
Mirino	Mirino a pentaprisma, Schermo di messa a fuoco Natural-Bright-Matte, Campo visivo: 95%; Ingrandimento 0,95x (con obiettivo 50mm f/1,4 a ∞); Diottrici: -2,5m ⁻¹ a +1,5m ⁻¹ . (per metro)
Indicazioni del mirino	Indicatore di fuoco: ● acceso quando il soggetto è a fuoco e lampeggiante quando non è a fuoco, ⚡ acceso=flash incorporato pronto, lampeggiante=flash consigliato o obiettivo incompatibile in uso, tempo di posa, diaframma, parametro modificabile con ghiera elettronica, punto di messa a fuoco, ✱=blocco AE, capacità rimanente e ☒=compensazione dell'esposizione
Indicazioni nel pannello LCD	⚡ acceso=flash incorporato pronto, lampeggiante= flash consigliato o obiettivo incompatibile in uso, ⚡AUTO=flash automatico, ⚡AUTO ⊙=flash automatico con riduzione occhi rossi, □=scatto singolo, □=scatto continuo, ☺=autoscatto, Ⓜ=telecomando, ☐=avviso di batteria esaurita, Ⓜ=auto bracketing (incrementi esposizione impostabili su 1/2EV o 1/3EV), tempo di posa, diaframma, bilanciamento del bianco, capacità rimanente e ☒=compensazione dell'esposizione, PC (memoria di massa)/ Pb (PictBridge) appare collegando il cavo USB.
Controllo della profondità di campo	A controllo elettronico, possibile in tutti i modi di esposizione.
Autoscatto	A controllo elettronico, con ritardo di 12 o 2 secondi (abbinato al blocco specchio in posizione sollevata). Avvio tramite pulsante di scatto, con spia di funzionamento: possibile l'attivazione del segnale acustico. Cancellabile anche dopo l'avvio
Specchio reflex	Specchio reflex a ritorno istantaneo. Possibile il blocco in posizione sollevata (con autoscatto 2 sec.)
Auto Bracketing	Scatto di tre fotogrammi continui con esposizione a forcella [Passi selezionabili tra 1/2EV e 1/3EV]
Esposimetro/ Campo di misurazione	Misurazione TTL a 16 segmenti. Campo di misurazione compreso fra EV1 e EV21,5 a ISO200 con obiettivo 50mm f/1,4. Possibile impostazione del modo di misurazione ponderata al centro o Spot.
Compensazione EV	±2,0EV [Passi selezionabili tra 1/2EV e 1/3EV]
Blocco AE	Tipo a pulsante (timer 20 sec.) possibile prolungare l'attivazione tenendo premuto a metà corsa il pulsante di scatto.
Flash incorporato	Flash incorporato P-TTL a controllo seriale, NG 15,6 (ISO200/m), Angolo di copertura: 20mm, Sincro flash 1/180 sec. e tempi più lenti, Sincro flash in luce diurna, Sincro flash con tempi lenti, Sincro flash con controllo del contrasto, Campo ISO = P- TTL: 200-3200
Sincronizzazione flash esterno	Slitta a contatto caldo e contatti di accoppiamento ai flash automatici dedicati Pentax, campo ISO = P-TTL: 200-3200/TTL: 200-400, Flash automatico, Riduzione occhi rossi. Sincronizzazione a tempi rapidi, Modo flash senza cavi con flash dedicati PENTAX.
Funzione personalizzata	18 funzioni disponibili.
Funzione orologio	Impostazioni Ora mondiale per 68 città (28 fusi orari)
Alimentazione	Due batterie CR-V3, quattro batterie stilo (AA) al litio, ricaricabili Ni-MH o alcaline.
Esaurimento batterie	Avvertimento batterie esaurite ☐ acceso. Quando ☐ inizia a lampeggiare, l'otturatore rimane bloccato e scompare la indicazione nel mirino
Porta Ingresso/Uscita	Terminale USB/Video (USB2.0 ad alta velocità), Ingresso DC, Presa per cavo di scatto elettrico
Formato uscita video	NTSC, PAL

PictBridge	Stampante compatibile Modi di stampa	Stampante compatibile PictBridge Stampa una, Stampa tutte, DPOF AUTOPRINT
Dimensioni e peso	125 mm (L) × 92,5 mm (H) × 66 mm (D) 505g (solo corpo, senza batterie)	
Accessori	Coperchio del contatto caldo FK, Conchiglia oculare FL, Coprioculare ME, Tappo della baionetta, Cavo USB I-USB17, Cavo video I-VC28, Software (CD-ROM) S-SW28, Cinghia O-ST10, Due batterie al litio CR-V3, Manuale istruzioni (questo libretto) e Manuale istruzioni PENTAX PHOTO Browser 2.0/PENTAX PHOTO Laboratori 2.0.	

Caratteristiche del telecomando (opzionale)

Telecomando	Telecomando ad infrarossi, scatto dopo circa tre secondi dalla pressione del pulsante di scatto sul telecomando, distanza operativa = entro circa 5 m dal frontale della fotocamera.
Alimentazione	Una batteria al litio (CR1620)
Dimensioni	22mm (L) × 53mm (H) × 6,5mm (P)
Peso	7g (batteria inclusa)

Adobe RGB

Spazio colore raccomandato da Adobe Systems, Inc. per la stampa commerciale. Riproduzione del colore più ampia rispetto a sRGB. Copre gran parte della gamma cromatica, in modo da non perdere durante l'elaborazione sul computer colori che possono essere stampati. Aprendo l'immagine con un software non compatibile, i colori possono apparire meno saturi.

Auto Bracketing

Per cambiare automaticamente i parametri di ripresa. Premendo il pulsante di scatto, vengono scattate tre immagini. La prima non ha compensazione, la seconda è sottoesposta e la terza è sovraesposta.

Bilanciamento del bianco

Durante la ripresa, la temperatura di colore viene adeguata alla sorgente luminosa, affinché i colori del soggetto risultino corretti.

CCD (Charge Coupled Device)

Dispositivo elettronico che converte la luce che entra attraverso l'obiettivo in segnali elettrici.

DCF (Design rule for Camera File system)

Un formato per file di fotocamere digitali normalizzato dalla Japan Electronics and Information Technology Industries Association (JEITA).

Compensazione EV

Regolazione della luminosità dell'immagine ottenuta cambiando il tempo di posa e il diaframma.

Diaframma

Il diaframma (apertura) aumenta o riduce il fascio di luce che attraversa l'obiettivo.

DPOF (Digital Print Order Format)

Norme per il salvataggio di informazioni relative alla stampa unitamente alle immagini a cui vanno riferite. Immettendo quali immagini stampare e il numero delle copie di ognuna, le immagini possono essere stampate da un laboratorio fotografico che supporti il formato DPOF.

Esposizione AE

Luminosità del soggetto misurata per determinare l'esposizione. In questa fotocamera, si può selezionare [Misurazione multi-zona], [Media ponderata al centro] e [Misurazione Spot].

EV (Valore di esposizione)

Il valore di esposizione è determinato dalla combinazione di apertura e tempo di posa.

Exif (Exchangeable image file: formato per fotocamere digitali)

Un formato per i file delle fotocamere digitali normalizzato dalla Japan Electronics and Information Technology Industries Association (JEITA).

Hot Spot (aree sovraesposte)

Le aree sovraesposte dell'immagine perdono dettagli e contrasto ed appaiono bianche.

Istogramma

Grafico che descrive la distribuzione dei toni all'interno dell'immagine, dal più luminoso al più scuro. L'asse orizzontale rappresenta la luminosità e l'asse verticale il numero di pixel corrispondenti ad ogni livello luminoso. Risulta utile per valutare l'esposizione di una immagine.

JPEG

Metodo di compressione per le immagini digitali. Le immagini vengono registrate sulla scheda di memoria nel formato JPEG con tre possibili livelli di qualità: ★★★ (Ottima), ★★ (Migliore), o ★ (Buona). Le immagini in formato JPEG sono adatte alla visione su PC o come allegati di posta elettronica.

NTSC, PAL

Formati per i segnali televisivi. Lo standard NTSC è utilizzato prevalentemente in Nord America, Giappone e Corea del Sud. Il PAL è diffuso soprattutto in Europa e Cina.

Pixel registrati

Indica le dimensioni dell'immagine in numero di pixel. All'aumentare del numero dei pixel che compongono l'immagine corrisponde un file di maggiori dimensioni.

Profondità di campo

Area a fuoco. Chiudete il diaframma (aumentate il valore numerico dell'apertura) per aumentarla.

Punti Autofocus

Arre evidenziate nel mirino per determinare la messa a fuoco. In questa fotocamera, selezionate tra [Auto], [Selezione] e [Centro].

Qualità

Dipende dal fattore di compressione dell'immagine. A minor compressione corrisponde un'immagine più dettagliata; con una maggiore compressione l'immagine perde qualità.

Riduzione rumore

Elaborazione per la riduzione del rumore elettronico (irregolarità dell'immagine) causato da tempi di posa lunghi.

RAW

Dati dell'immagine non elaborati, prodotti dal CCD. I dati RAW sono le informazioni elaborate internamente dalla fotocamera. È necessario applicare le impostazioni che negli altri formati vengono inserite prima della ripresa (come Bilanciamento del bianco, Contrasto, Saturazione cromatica e Nitidezza) individualmente fotogramma per fotogramma dopo la ripresa. Inoltre i dati RAW sono a 12bit e contengono 16 volte l'informazione dei dati ad 8bit dei file JPEG e TIFF, consentendo sfumature più ricche. Trasferite i dati RAW al computer ed usate il software in dotazione per creare file immagini di altro tipo, come JPEG o TIFF.

Sensibilità

Rappresenta la capacità di rilevare la luce. Con una sensibilità superiore si possono scattare immagini con tempi di posa più veloci anche in luce scarsa, riducendo il rischio del mosso. Tuttavia le immagini riprese con sensibilità più elevate sono più soggette al rumore.

sRGB (standard RGB)

Standard internazionale per lo spazio colore normalizzato da IEC (International Electrotechnical Commission). È definito in base allo spazio colore dei monitor per computer e viene anche utilizzato come spazio colore standard per Exif.

Spazio colore

Una precisa gamma di colori dello spettro utilizzati. Nelle fotocamere digitali, [sRGB] è definito come standard da Exif. In questa fotocamera, viene adottato anche [AdobeRGB] per la maggiore ricchezza cromatica rispetto a sRGB.

Temperatura di colore

Esprime in forma numerica il colore della sorgente che illumina il soggetto. Viene indicata la temperatura assoluta in gradi, secondo la scala Kelvin (K). Il colore della luce tende verso il blu all'aumentare della temperatura di colore e verso il rosso al diminuire della temperatura di colore.

Tempo di posa

L'intervallo di tempo di apertura dell'otturatore, durante il quale la luce colpisce il CCD. La quantità di luce che arriva al CCD può essere dosata regolando il tempo di posa.

Vignettatura

La vignettatura si verifica quando porzioni dell'immagine risultano scure perché l'immagine del soggetto (oppure l'emissione luminosa del flash) viene parzialmente intercettata dal paraluce, da un filtro o altro.

Vibrazioni della fotocamera (Mosso)

Quando la fotocamera si muove mentre l'otturatore è aperto, l'intera immagine risulta mosso. Questo si verifica più facilmente con tempi di posa lunghi. Prevenite il movimento della fotocamera aumentando la sensibilità, impiegando il flash e usando tempi di posa più veloci. In alternativa, usate un treppiede per stabilizzare la fotocamera. Siccome il movimento della fotocamera produce l'effetto di immagine mosso, anche l'uso dell'autoscatto aiuta a ridurre questo rischio.

Symbols

[Param. cattura] Menu	98, 174
[Riproduzione] Menu	98, 175
[Preferenze] Menu	175
[C Impos. Person.] Menu	100, 176
Auto Picture	43, 47
Normale	47
Ritratto	47
Paesaggio	47
Macro	47
Oggetto in movimento	47
Ritratto Scena notturna	47
Flash OFF	47
pulsante	93, 94
pulsante	94
UP pulsante	93
pulsante	95
Av pulsante	93
Previsualizzazione	129

A

Accessori opzionali	182
Adobe RGB	117
AF360FGZ	153
Aggiungere la data	79
Alimentatore a rete	28
Alimentazione	32
Apparecchi Audio/Video	70
Area AF sovrapposta	124
Aree sovraesposte	160
Auto Bracketing	143
Auto Picture	43, 47
AF (Autofocus)	118
Autofocus continuo	126
Autonomia in riproduzione	27
Autoscatto	55
Avvertenza esposizione	135, 137, 139
Avviso di sensibilità ISO	116

B

B&N (Filtro digitale)	71
Batterie	25

Batterie al litio	26
Batterie alcaline	26
Batterie Ni-MH ricaricabili	26
Bilanciamento del bianco	112
Bilanciamento del bianco manuale	113
Bloccare la messa a fuoco	125
Blocco AE	126, 142
Blocco AF	125
Brillante	108

C

Cambio della data	163
Campo smerigliato	122
Capacità di memorizzazione rimanente	27
Cavo di scatto	140
Cavo USB	83
Cavo video	70
Cinghia	24
Collegamento alla stampante	85
Compensazione EV	141
Compensazione flash	146
Contrasto	111
Correzione della sensibilità	115
CR-V3	26

D







Dati di ripresa	17, 18
Diaframma	128
DPOF AUTOPRINT	90





E

Eliminazione	73
Eliminazione di tutte le immagini	74
Eliminazione di una singola immagine	73
Esposizione	127

F

Filtri	71
Filtri digitali	71

- Flash 49, 146
Flash
(Bilanciamento del bianco) 112
Flash esterno 153
Flash incorporato 49, 146
Flash Off 47
Flash OFF  47
Formato uscita video 168
Formattazione 162
Funzioni di personalizzazione 100
Fuochi artificiali 140
- G**
Ghiera dei modi 92, 104
Ghiera elettronica 93
Guide display 167
- I**
Impostazioni DPOF 79
Impostazioni predefinite 33, 174
Indicatore di messa a fuoco 100
Indicazioni sul pannello 16
Interruttore generale 92, 94
Istogramma 19, 170
- L**
Lampi multipli 158
Lingua 33
Lingua di visualizzazione 167
Luce diurna
(Bilanciamento del bianco) 112
Luce fluorescente
(Bilanciamento del bianco) 112
Luminosità del monitor LCD 168
- M**
Macro  47
MF (Manual focus) 121
Media ponderata al centro 131
Menu Fn 102
Messa a fuoco 118
MF (Messa a fuoco manuale) ... 121
Messa a fuoco manuale **MF** 121
Messaggi di errore 185
Metodo di visualizzazione 160
Mirino 20, 39
Misurazione dell'esposizione 130
- Misurazione Spot 131
Modalità Drive 102
Av Modo (Priorità ai diaframmi) . 136
Modo di esposizione 132
Modo di trasferimento 84
P Modo (Programma) 133
B Modo (Posa B) 140
Modo posa **B** 140
Modo Priorità ai diaframmi **Av** ... 136
Modo Priorità ai tempi **Tv** 134
Modo Programma **P** 133
Tv Modo (Priorità ai tempi) 134
Modo Wireless 155
Monitor LCD 16
Multi-zona 130
- N**
Naturale 108
Ni-MH 26
Nitidezza 111
Normale  47
NTSC 168
Numero file 169
Nuvoloso
(Bilanciamento del bianco) 112
- O**
Obiettivi 177
Obiettivo 37
Oggetto in movimento  47
Ombra
(Bilanciamento del bianco) 112
Ora mondiale 164
- P**
Paesaggio  47
PAL 168
Pannello LCD 22
PC-F 188
PictBridge 83
Pixel 109
Pixel di registrazione 109
Pixel registrati 31
Premere a fondo 45
Premere a metà corsa 45
Presentazione 68, 161
Previsualizzazione  129

Profondità di campo	128
Proteggi	77
P-TTL (Auto)	154
P-TTL (Flash)	156
Pulizia del CCD	180
Pulsante AE-L	93
Pulsante  Av (Compensazione EV/Av)	93
Pulsante di scatto	45, 92, 94
Pulsante  (Elimina)	94
Pulsante Fn	93, 95
Pulsante INFO	93, 94
Pulsante MENU	93, 94
Pulsante OK	93, 95
Pulsante  (Proteggi)	95
Pulsante  (Riproduzione)	93, 94
Pulsante  UP (Pulsante sollevamento flash)	93
Punto di messa a fuoco	123

Q

Qualità	31, 110
---------------	---------

R

RAW	110
Regolazione della data	35
Regolazione diottrica	39
Revisione	170
Riduzione occhi rossi	52, 157
Riduzione rumore	140
Riprese in sequenza	53
Ripristino	171, 172
Riproduzione	18, 63
Ritratto 	47
Ritratto Scena notturna 	47
Rotazione	64

S

Saturazione	111
Scene notturne	140
Scheda di memoria SD	29
Segnale acustico	163
Selettore a 4-vie	93, 95
Selettore della messa a fuoco	92
Selezione ed eliminazione	75
Sensibilità	115
Sensibilità ISO	115

Seppia (Filtro digitale)	71
Servizio di stampa	79
Sincro flash con controllo del contrasto	159
Sincro flash con tempi rapidi	155
Sincro flash sulla seconda tendina	157
Sincronizzazione in luce diurna	52
Slim (Filtro digitale)	71
Soft (Filtro digitale)	71
Sollevamento dello specchio	62
Sollevamento specchio	181
Spazio colore	117
Spegnimento automatico	169
Spia di accesso alla scheda	15
sRGB	117
Stampa diretta	83
Stampa tutto	88
Stampa una	86

T

Tasto di sblocco	38
Tasto di sblocco obiettivo	92
Telecomando	59
Temperatura di colore	113
Tempi di posa	127
Tempo lettura esposimetrica	132
Timer per l'esposizione	144
Tonalità	108
Tungsteno (Bilanciamento del bianco)	112
Turning	167
TV	70

U

Ultima memoria	174
Uso dei menu	96
Uso ghiera apertura	179

V

Vignettatura	194
Visualizzazione di nove immagini	66
Visualizzazione guida	16
Visualizzazione zoom	65

Z

Zoom	48
------------	----

Tutti gli apparecchi PENTAX sono garantiti, dal fabbricante o dai suoi distributori autorizzati, da difetti di fabbricazione o di materiale per il periodo di un anno dalla data di acquisto. Entro i termini della garanzia le eventuali parti difettose vengono sostituite o riparate senza spese, sempreché l'apparecchio non presenti segni di urti, danni provocati da sabbia, liquidi, fuoriuscite di acido dalle batterie, oppure sia stato manomesso, alterato o comunque usato con negligenza. Il fabbricante o i suoi distributori autorizzati non saranno responsabili per qualsiasi riparazione o modifica eccetto per quelle fatte con il loro consenso scritto, e non rispondono per danni da ritardi o altri danni indiretti e conseguenti di qualsiasi natura, siano essi causati da materiale o fabbricazione difettosi od altro; è anche espressamente chiaro che la responsabilità del fabbricante o dei suoi distributori in dipendenza di tutte le garanzie sia espresse che sottintese si limita strettamente alla sostituzione o riparazione delle parti come più sopra descritto.

Procedura durante i 12 mesi di garanzia

Gli eventuali prodotti PENTAX difettosi durante il periodo di garanzia di 12 mesi devono essere restituiti al rivenditore presso il quale sono stati acquistati oppure al fabbricante. Qualora non vi siano rappresentanti del fabbricante nel proprio Paese, inviare il prodotto al fabbricante mediante pacco postale prepagato. In tal caso la restituzione del prodotto riparato richiederà molto tempo, a causa delle complicate procedure doganali. Se l'attrezzatura è coperta da garanzia, per riparazioni e ricambi non verrà addebitato alcun costo. Qualora l'attrezzatura non sia coperta da garanzia, i rappresentanti addebiteranno i normali costi di riparazione. Le spese di spedizione sono a carico del proprietario. Qualora l'attrezzatura PENTAX sia stata acquistata al di fuori del Paese di residenza durante il periodo di garanzia, le normali spese di riparazione ed assistenza potranno essere addebitate dal rappresentante che si trova in quel Paese. Ciò nondimeno, l'attrezzatura PENTAX restituita al fabbricante verrà riparata gratuitamente ai sensi di questa procedura e della polizza di garanzia. In ogni caso, le spese di spedizione e doganali sono a carico del mittente. Per provare la data d'acquisto del prodotto quando richiesto, conservate lo scontrino fiscale o la fattura di vendita dell'attrezzatura per almeno un anno. Prima di spedire l'attrezzatura, tranne nel caso venga inviata direttamente al fabbricante, assicuratevi che si tratti di un rappresentante ufficiale del fabbricante o di un centro di assistenza autorizzato. Richiedete sempre un preventivo delle spese di riparazione e date istruzioni al centro di assistenza di procedere solamente dopo averne preso visione.

- **Questi termini di garanzia non hanno effetto sui diritti dell'acquirente fissati dalla legge.**
- **In alcuni Paesi, le garanzie locali disponibili presso i distributori PENTAX possono sostituire la presente garanzia. Per questo motivo, si raccomanda di ricontrollare il certificato di garanzia fornito all'atto dell'acquisto del prodotto o di rivolgersi al proprio distributore PENTAX per ricevere ulteriori informazioni ed una copia della garanzia.**



Le batterie non vanno gettate nei rifiuti domestici. Abbiate cura di consegnare le batterie usate ad un centro di raccolta differenziata appositamente attrezzato per le batterie. Anche le fotocamere vecchie o difettose non vanno gettate nei rifiuti domestici. Abbiate cura di disfarsi delle vostre fotocamere vecchie in modo rispettoso per l'ambiente, oppure restituitele direttamente a noi.



Il marchio CE attesta la conformità del prodotto alle direttive della Comunità Europea.

- PENTAX Corporation** 2-36-9, Maeno-cho, Itabashi-ku, Tokyo 174-8639, JAPAN
(<http://www.pentax.co.jp/>)
- PENTAX Europe GmbH
(European Headquarters)** Julius-Vosseler-Strasse, 104, 22527 Hamburg,
GERMANY
(HQ - <http://www.pentaxeuropa.com>)
(Germany - <http://www.pentax.de>)
- PENTAX U.K. Limited** PENTAX House, Heron Drive, Langley, Slough, Berks
SL3 8PN, U.K.
(<http://www.pentax.co.uk>)
- PENTAX France S.A.S.** 12/14, rue Jean Poulmarch, 95106 Argenteuil Cedex,
FRANCE
- PENTAX Benelux B.V.** (for Netherlands)
Spinveld 25, 4815 HR Breda, NETHERLANDS
(<http://www.pentax.nl>)
(for Belgium & Luxembourg)
Weiveldlaan 3-5, 1930 Zaventem, BELGIUM
(<http://www.pentax.be>)
- PENTAX (Schweiz) AG** Widenholzstrasse 1 Postfach 367 8305 Dietlikon,
SWITZERLAND
(<http://www.pentax.ch>)
- PENTAX Scandinavia AB** P.O. Box 650, 75127 Uppsala, SWEDEN
(<http://www.pentax.se>)
- PENTAX Imaging Company**
A Division of PENTAX of America, Inc.
(Headquarters)
600 12th Street, Suite 300 Golden, Colorado 80401, U.S.A.
(Distribution & Service Center)
16163 West 45th Drive, Unit H Golden, Colorado 80403,
U.S.A. (<http://www.pentaximaging.com>)
- PENTAX Canada Inc.** 1770 Argentia Road Mississauga, Ontario L5N 3S7,
CANADA
(<http://www.pentaxcanada.ca>)



Distributore per l'Italia:

Protege srl - Divisione Foto

Via Pratese, 167 50145 Firenze

Tel.: (055) 3024937 - Fax: (055) 310280

email: info@protege.it www.pentaxitalia.com

Il fabbricante si riserva il diritto di cambiare la fornitura degli accessori corredo, le specifiche tecniche, e l'aspetto del prodotto, senza obbligo di preavviso.